

VANDENS SIURBLIAI, UAB
Įmonės kodas 144708571
PVM kodas LT447085716
Girulių g. 24, Šiauliai
LT78138, Lietuva

 vandens
SIURBLIAI
VANDUO BE RŪPESČIŲ



EH DTm5/03 I011 T6 E0 IE3 (220-230V) SIURBLYS - 1601.14 €

Gamintojas



Gamintojas



Franklin Electric

APRAŠYMAS:

Franklin EH DTm5/3T6 E-Tech serijos daugiapakopiai siurbLIAI pagaminti iš nerūdijančio plieno, išskirtinai tvirti, atsparūs korozijai ir ilgaamžiai. SiurbLIAI skirti pumpuoti švarų, chemiškai neagresyvų siurbLIO dalims vandenį. Šie daugiapakopiai siurbLIAI dažnai naudojami vandens paskirstymui, slėgio didinimui, drėkinimui, aušinimui bei oro kondicionavimo, mažose buitinese ir pramoninèse vandens sistemose. Franklin Electric siūlo aukštos kokybės techninius vandens tiekimo ir šalinimo sistemų sprendimus ne tik buitiniams, bet ir pramoniniams darbams. Franklin EH DTm5/3T6 E-Tech siurbLIAI su „Drive-Tech MINI“ dažnio keitikliu, kuriuo galėsite patogiai stebėti ir

keisti sistemos nustatymus, išsaugoti darbinius duomenis ar padidinti siurblio našumą. „Drive-Tech MINI“ dažnio keitiklis gali būti valdomas išmaniuoju telefonu nuotoliniu būdu („Bluetooth“ ryšiu) naudojant „FE Connect Drivetech“ programą. Be to, patikimą daugiapakopio siurblio naudojimą užtikrina integruotas B klasės įvesties filtras. Franklin EH DTm5/3T6 E-Tech siurbių veikimo maksimali aplinkos temperatūra yra 40 °C, o siurbiamo skysčio temperatūra gali siekti 80 °C. Šių vandens siurbių maksimali manometrinė siurbiamoji galia - 50.4 m, todėl įrenginys idealiai tinka įvairiems vandens siurbimo darbams. Franklin EH DTm5/3T6 E-Tech vandens siurblio konstrukcija leidžia pumpuoti skystį, sudarytą iš 50 g/m³ kiekio smėlio (ne daugiau). Įrenginys turi būti montuojamas gerai ventiliuojamoje, uždaroje patalpoje, kurioje siurblio veikimo netrikdytų blogos oro sąlygos. EH DTm horizontalūs daugiapakopiai siurbliai su dažnio keitikliu „Drive-Tech MINI“ yra moderniausias vandens slėgio pakėlimo sistemų įrenginys, apjungiantis efektyvumą, paprastumą, naujoves ir saugumą: Efektyvumas: „Drive-Tech MINI“ leidžia sutaupyti iki 40% energijos, palyginti su įprastomis sistemomis; Paprastumas: „Drive-Tech MINI“ montuojamas tiesiai ant variklio valdymo dėžutės. Jis tiekiamas su elektros maitinimo ir kabeliu, kad būtų galima prijungti prie slėgio daviklio; Naujovė: „Drive-Tech MINI“ rankiniu būdu gali būti valdomas skydelyje arba „Bluetooth“ ryšiu naudojant „Franklin“ išmaniųjų telefonų programą „FE Connect Drivetech“ („Android“ ir „IOS“), leidžiant nuotoliniu būdu nustatyti ir stebėti sistemą, išsaugoti darbinius duomenis ir padidinti siurblio našumą; Sauga: Integruotas B klasės (EN55011) įvesties filtras apsaugo nuo bet kokių trikdžių namų tinkle, kad būtų užtikrintas patikimas naudojimas. Filtras atitinka EMC direktyvas (elektromagnetinis suderinamumas).

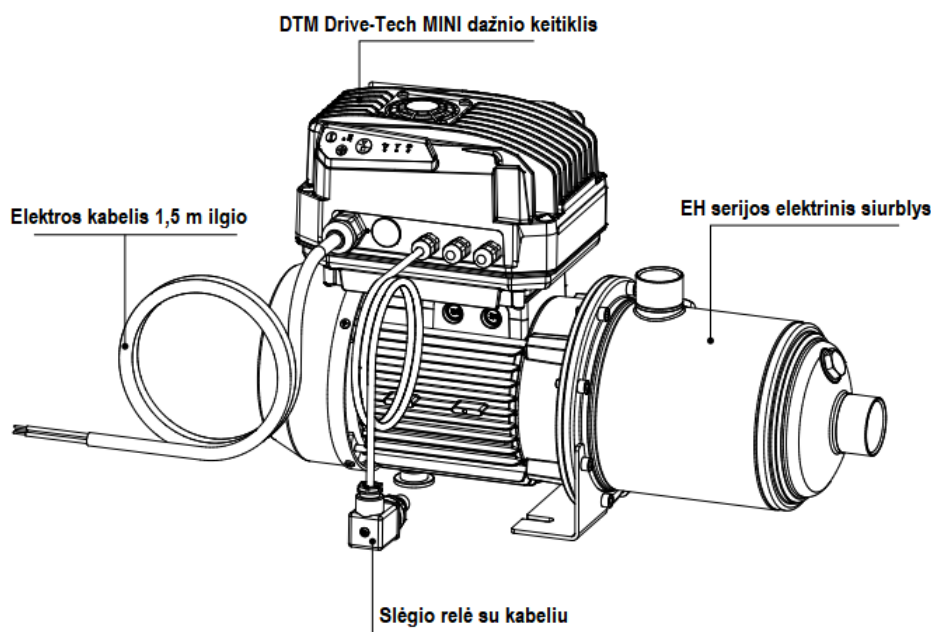

TECHNINIŲ

SPECIFIKACIJŲ DUOMENYS Elektrotechniniai

- Naudojama galia - P1: 1450 W
- Naudojama galia - P2: 1100 W
- Elektros tinklo dažnis: 50/60 Hz
- Srovė I: 7,5 A
- Nominali įtampa: 1 x 230 V ± 5%
- Apsaugos klasė IP 55
- Izoliacijos klasė F
- IE3

Hidrauliniai

- Maksimalus našumas: 8,5 m³/h (141,7 l/min)
- Maksimalus pakėlimo aukštis: 50,4 m
- Maksimalus darbinis slėgis: 10 bar

Medžiagos

- Siurblio korpusas: Nerūdijantis plienas
- Darbo ratai: Nerūdijantis plienas
- Veleno sandariklis: mechaninis

Kiti

- Aplinkos temperatūros intervalas: 0 .. 40°C
- Siurbiamo skysčio temperatūros intervalas: nuo 0 °C iki +80°C
- Vamzdžio jungtis (įvadas/išvadas): 1 ¼" / 1"
- Svoris: 14 kg

Gamintojas: [FRANKLIN ELECTRIC](#)

SPECIFIKACIJOS:

Maks. našumas (m ³ /val)	8.5
-------------------------------------	-----

Įtampa, V	230
-----------	-----

Maks. kėlimo aukštis (m.)	50.4
---------------------------	------

Variklio galingumas (kW)	1.45
--------------------------	------

EH DTm 5 - TECHNICAL DATA

System model	Motor size	MOTOR NOMINAL POWER		POTENZA ASSORBITA [kW]	INPUT CURRENT [A]	Dimensions [mm]							Weight [Kg]
		[kW]	[HP]			220-230 V	A	F	ØB	J	L1	L2	
EH DTm 5/3T6	71	1.1	1.5	1.45	7.5	103	363	144	294	70	101	-	14
EH DTm 5/4T6	80	1.5	2	1.97	11	127	424	162	301	70	128	-	17.8
EH DTm 5/5T6	90	2.2	2.7	2.46	11	151	495	179	308	70	172	-	23.6

DIMENSIONAL DRAWINGS

