

VANDENS SIURBLIAI, UAB
Įmonės kodas 144708571
PVM kodas LT447085716
Girulių g. 24, Šiauliai
LT78138, Lietuva



FILTRAS NSC 70 - 2700.01 €

Gamintojas



NORTH STAR[™]
WATER TREATMENT SYSTEMS

APRAŠYMAS:

YPATYBĖS • North Star® "NST70 minkštintuvas yra galingiausias minkštintuvas North Star įrenginių serijoje. Jis turi didžiausią 60 litrų dervos talpą. • „North Star®“ NST70 minkštintuvas prisitaiko prie vartotojo poreikių. Jis veikia visiškai automatiškai. • Minkštintuvas gali būti naudojamas techniniam, procesiniam ir geriamajam vandeniui. • Naujoji elektronika išsaugo

statistinius ir programavimo duomenis net ir nutrūkus elektros energijos tiekimui. Minkštintuvas pateikia duomenis apie naudojimo duomenis, tokius kaip likusi mainų galia procentais, dienos vandens suvartojimas, vidutinis dienos suvartojimas ir vandens srautas. • Sistema gali atlikti elektroninę savidiagnostiką, sekėti darbo dienas, bendrą atliktų regeneracijų skaičių. **TECHNINIŲ SPECIFIKACIJŲ DUOMENYS** • Dervos tūris (litrai): 60 • Vidutinė jonų mainų geba ($^{\circ}\text{dH} \times \text{m}^3$): 158 • Druskos sąnaudos regeneracija* (kg): 4,67 • Srauto greitis (m^3/h): 3,0 • Jungties skersmuo (coliai): $1\frac{1}{4}$ • Tiekiamo vandens slėgis (barai/ min.-maks.): 1.3-8.5 • Maitinimo šaltinis (V/Hz): 230-24/50 • Filtruojamo vandens temperatūros ribos ($^{\circ}\text{C}$): 4-49 * Kintamos dervos regeneravimo sistemos ir proporcingo sūrymo kiekio dėka North StarTM minkštintuvas regeneruojasi individualiu dažniu, kuris atitinka realius namų ūkio poreikius. Druskos ir vandens sąnaudos yra skirtingos kiekvienai regeneracijai, todėl žymiai sutaupomas vanduo ir druska. Gamintojas: [NORTH STAR](#)

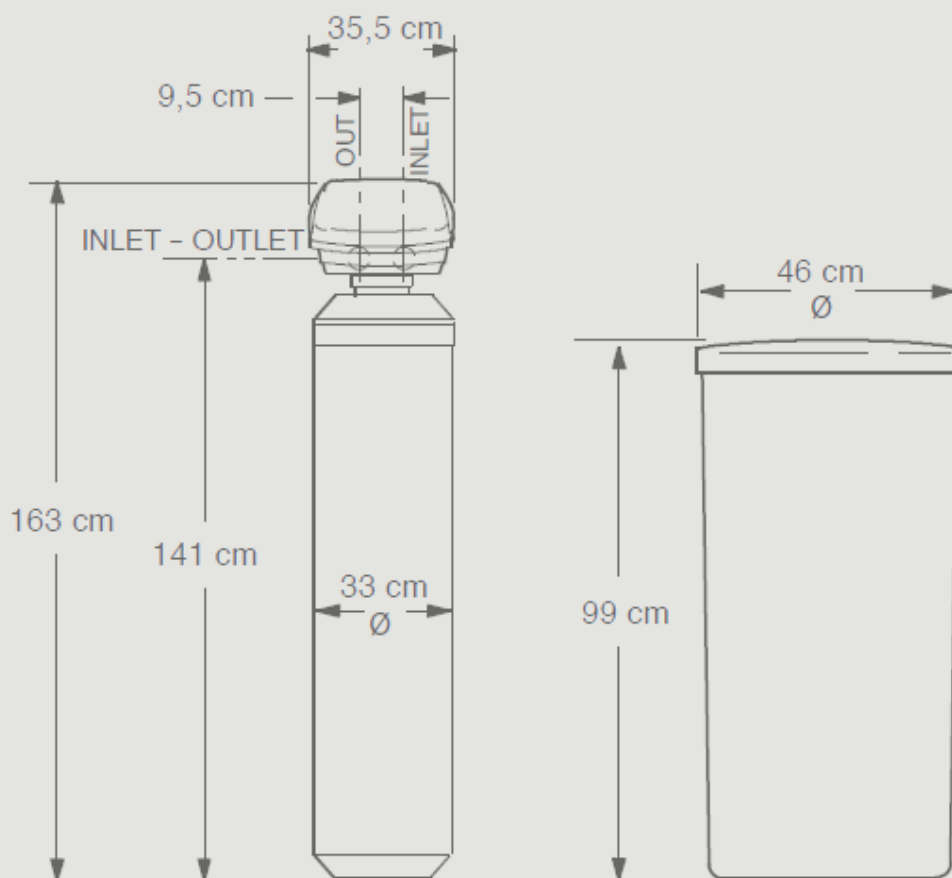

NST70