

Kiekis Aprašymas**1 UPS 25-80 N 180**

Atkreipkite dėmesį! Paveikslėlyje parodytas produktas gali skirtis nuo tikrojo

Produkto Nr.: [95906439](#)

Siurblys yra hermetiško rotorinio tipo, t.y. siurblys ir variklis sudaro vieną mazgą be veleno sandariklio ir tik su dviem sandarinimo tarpikliais.

Guoliai yra tepami siurbiamo skysčio.

Siurblys turi 3 apsuksimų pasirinkimo jungiklį.

Siurblio savybės:

- * Keraminis veleno sandariklis ir radialiniai guoliai.
- * Angliniai ašiniai guoliai.
- * Nerūdijantis plieno rotorinio kameros ir guolių plokštelės.
- * Atsparus korozijai darbaratis, Kompozitas, PES/PP.
- * Siurblio korpuso medžiaga - Nerūdijantis plienas.

1 faz. variklis.

Nereikalinga jokia papildoma variklio apsauga.

Skystis:

Siurbiamas skystis: Vanduo

Skysčio temperatūros diapazonas: -25 .. 110 °C

Skysčio temperatūra eksploataavimo metu: 60 °C

Tankis: 983.2 kg/m³

Techniniai duomenys:

TF klasė: 110

Sertifikatai ant vardinių plokštelių: CE,EAC,WEEE

Medžiagos:

Siurblio korpusas: Nerūdijantis plienas

DIN W.-Nr. 1.4301

AISI 304

Darbaratis: Kompozitas, PES/PP

Rengimas:

Maks. aplinkos esant 80 °C skysčio temperatūra: 40 °C

Maksimalus darbinis slėgis: 10 bar

Vamzdžio jungtis: G 1 1/2

Slėgis: PN 10

Montažinis ilgis: 180 mm

Elektrotechniniai duomenys:

Naudojama galia esant greičiui 1: 110 W

Naudojama galia esant greičiui 2: 155 W

Maks. naudojama galia: 165 W

Elektros tinklo dažnis: 50 Hz

Nominali tampa: 1 x 230 V

Srovė esant greičiui 1: 0.5 A

Srovė esant greičiui 2: 0.7 A

Srovė esant greičiui 3: 0.7 A

Darbinis kondensatorius: 4 µF

Korpuso klasė (IEC 34-5): X2D

Izoliacijos klasė (IEC 85): F

Kiekis	Aprašymas														
	<p data-bbox="225 159 284 185">Kita:</p> <table data-bbox="225 190 718 398"><tr><td data-bbox="225 190 582 217">Neto mas :</td><td data-bbox="590 190 662 217">4.4 kg</td></tr><tr><td data-bbox="225 221 582 248">Bendra mas :</td><td data-bbox="590 221 662 248">5.2 kg</td></tr><tr><td data-bbox="225 253 582 280">Transportavimo t ris:</td><td data-bbox="590 253 694 280">0.008 m³</td></tr><tr><td data-bbox="225 284 582 311">Danijos VVS Nr.:</td><td data-bbox="590 284 718 311">380633100</td></tr><tr><td data-bbox="225 315 582 342">Švedijos RSK Nr.:</td><td data-bbox="590 315 694 342">5803099</td></tr><tr><td data-bbox="225 347 582 374">Suomi :</td><td data-bbox="590 347 694 374">4615614</td></tr><tr><td data-bbox="225 378 582 405">Norvegijos NRF Nr.:</td><td data-bbox="590 378 694 405">9042217</td></tr></table>	Neto mas :	4.4 kg	Bendra mas :	5.2 kg	Transportavimo t ris:	0.008 m ³	Danijos VVS Nr.:	380633100	Švedijos RSK Nr.:	5803099	Suomi :	4615614	Norvegijos NRF Nr.:	9042217
Neto mas :	4.4 kg														
Bendra mas :	5.2 kg														
Transportavimo t ris:	0.008 m ³														
Danijos VVS Nr.:	380633100														
Švedijos RSK Nr.:	5803099														
Suomi :	4615614														
Norvegijos NRF Nr.:	9042217														

95906439 UPS 25-80 N 180 50 Hz

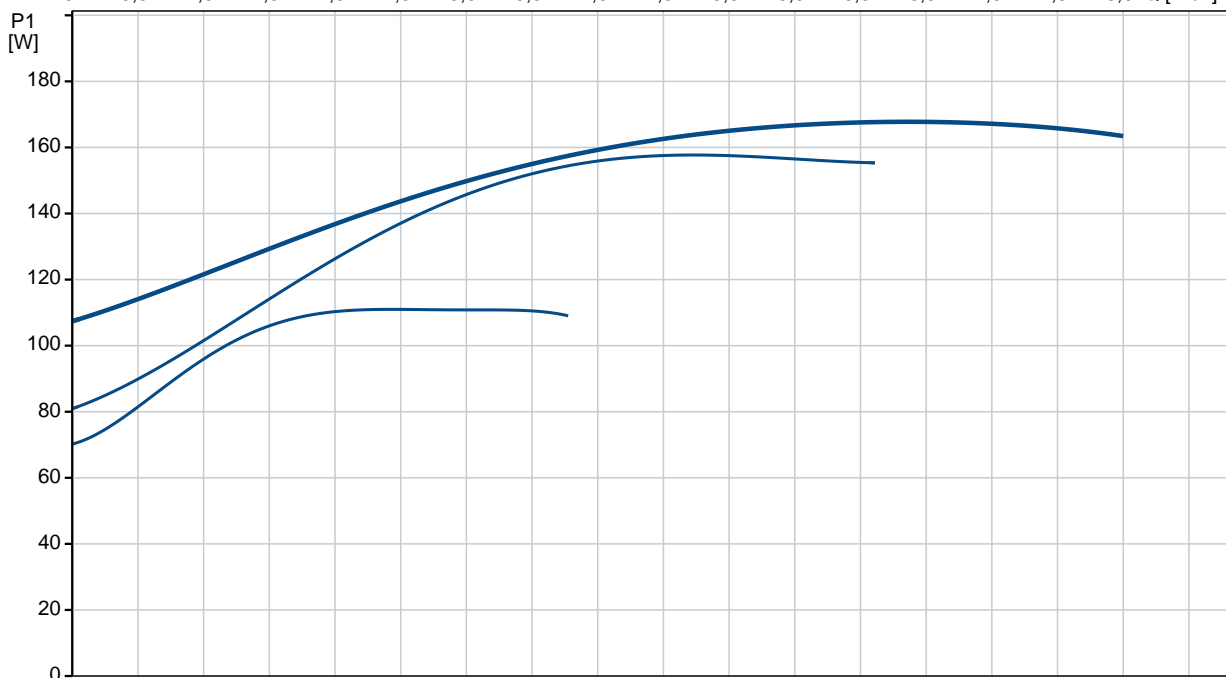
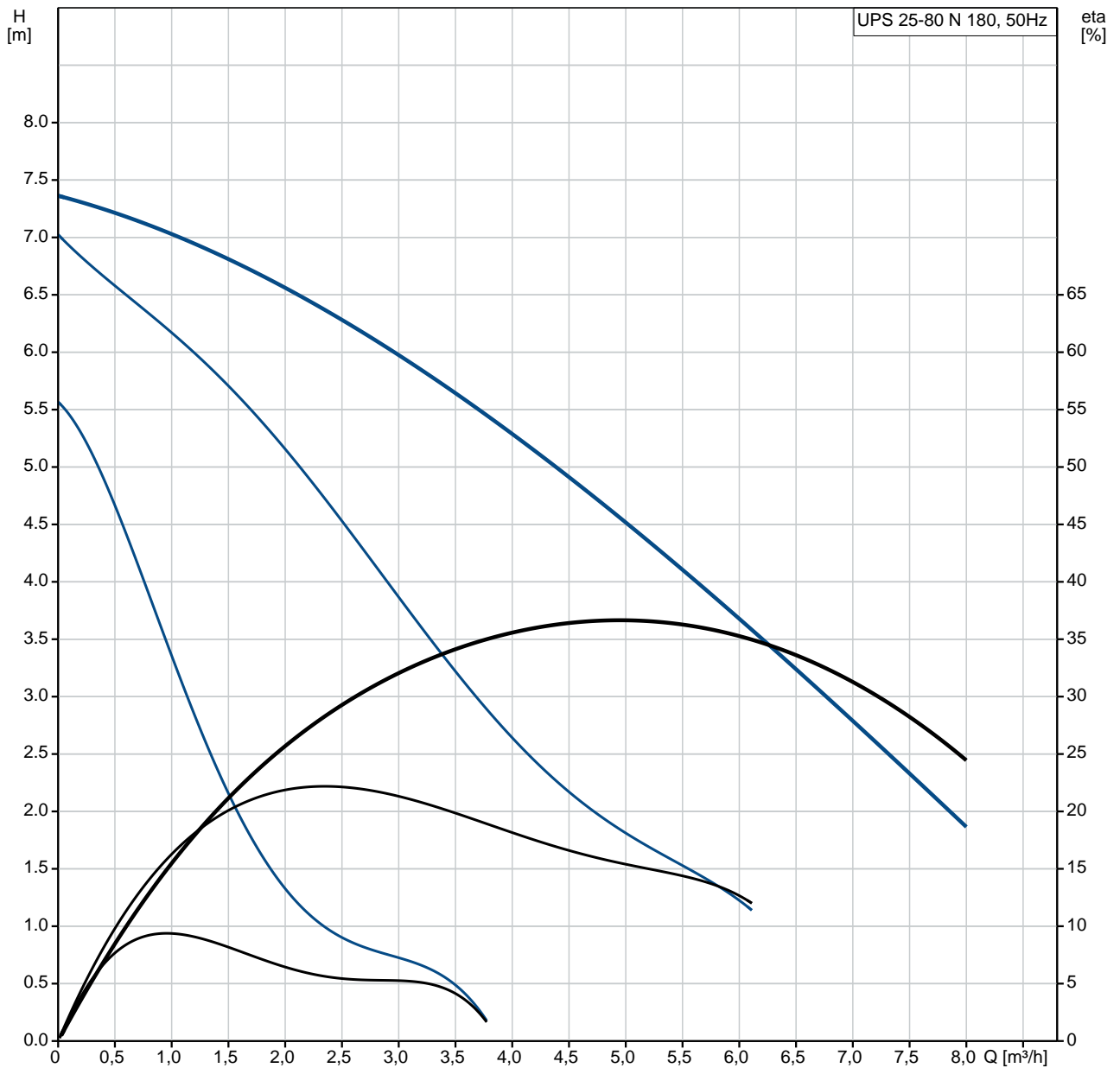

Aprašymas	Vert
Bendra informacija:	
Produkto pavadinimas:	UPS 25-80 N 180
Produkto Nr.:	95906439
EAN numeris:	5700310346588
	5700310346588
Techniniai duomenys:	
Greisčių skaičius:	3
Maksimalus slėgio aukštis:	80 dm
TF klasė:	110
Sertifikatai ant varinys plokštelių:	CE,EAC,WEEE
Medžiagos:	
Siurblio korpusas:	Nerūdijantis plienas DIN W.-Nr. 1.4301 AISI 304
Darbaratis:	Kompozitas, PES/PP
rengimas:	
Maksimalus aplinkos esant 80 °C skysčių:	40 °C
Maksimalus darbinis slėgis:	10 bar
Vamzdžio jungtis:	G 1 1/2
Slėgis:	PN 10
Montažinis ilgis:	180 mm
Skystis:	
Siurbiamas skystis:	Vanduo
Skysčių temperatūros diapazonas:	-25 .. 110 °C
Skysčių temperatūra eksploatavimo metu:	60 °C
Tankis:	983.2 kg/m ³
Elektrotechniniai duomenys:	
Naudojama galia esant greičiui 1:	110 W
Naudojama galia esant greičiui 2:	155 W
Maksimali naudojama galia:	165 W
Elektros tinklo dažnis:	50 Hz
Nominali tampa:	1 x 230 V
Srovė esant greičiui 1:	0.5 A
Srovė esant greičiui 2:	0.7 A
Srovė esant greičiui 3:	0.7 A
Darbinis kondensatorius:	4 µF
Korpuso klasė (IEC 34-5):	X2D
Izoliacijos klasė (IEC 85):	F
Variklio apsauga:	KONTAKTAS
Šiluminė apsauga:	vidin
Valdikliai:	
Kontaktų žutis padėtis:	9H
Kita:	
Neto masė:	4.4 kg
Bendra masė:	5.2 kg
Transportavimo tūris:	0.008 m ³
Danijos VVS Nr.:	380633100
Švedijos RSK Nr.:	5803099
Suomių:	4615614
Norvegijos NRF Nr.:	9042217

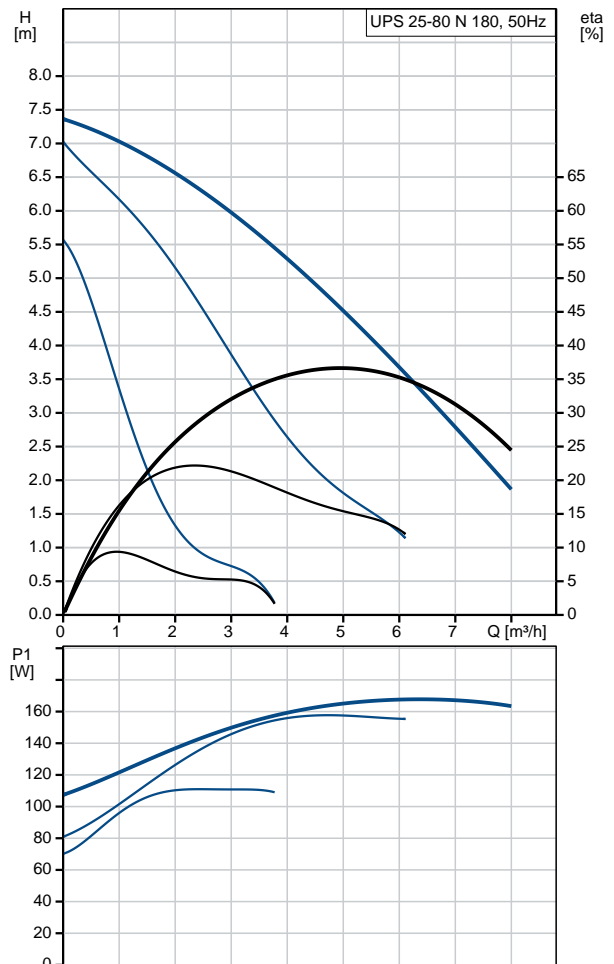

95906439 UPS 25-80 N 180 50 Hz

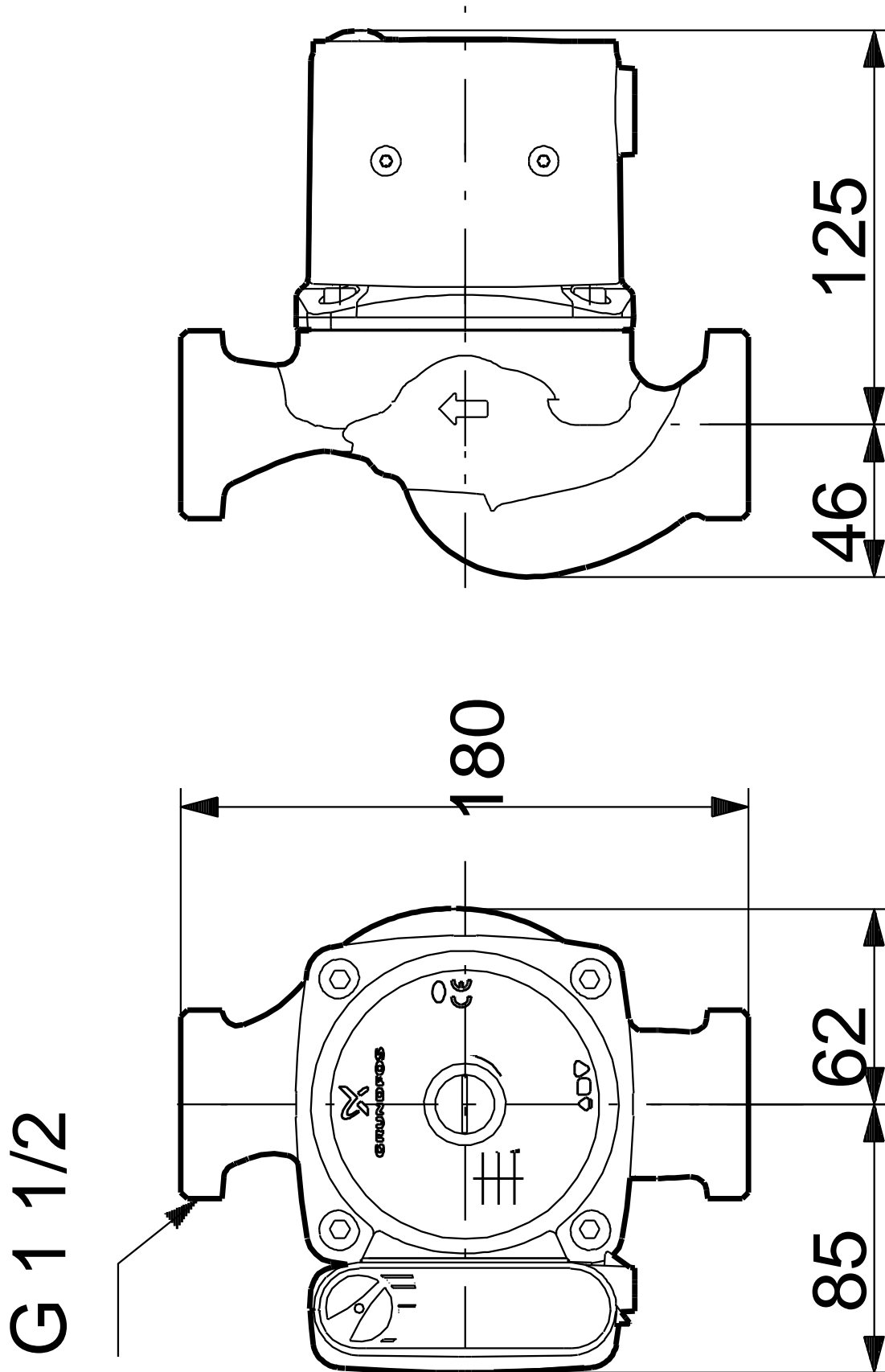

Atkreipkite dėmesį! Visi matmenys, jei nenurodyta kitaip, pateikti milimetrais.
Atsakomybės apribojimas: šiame supaprastintame matmenų brėžinyje neparodytos visos detalės.