

Kiekis**Aprašymas**

1

AUTOMATIN MOVA DN65

Atkreipkite dėmesį! Paveikslėlyje parodytas produktas gali skirtis nuo tikrojo

Produkto Nr.: 96090992

Komplektas sudaro pagrindo plokštę, kreipiamąjį šliaužiklį, viršutinį kreipiamąjį laikiklį, tarpklį vamzdžio prijungimui* ir varžtą.

Komplekte nėra inkarinių varžtų pagrindo plokštei ir kreipiamosioms!

Jei komplektas užsakomas kartu su siurbliu, DN 250 ir didesni siurblio išvado flanš atveju kreipiamąjį šliaužiklį būtina pritvirtinti prie siurblio išvado flanšo.

Medžiagos:

Medžiaga:	Ketus
Material:	EN-GJL-250
Medžiaga:	ASTM A48 klasė 250B
Paviršiaus apdorojimas:	Miltelinis dangas

rengimas:

Standartinis flanšas:	DIN
Vamzdžio jungtis:	DN65
Siurblio jungtis:	DN65
Slėgis:	PN10
Tarpiklių skaičius:	1
Varžtų skaičius:	4

Kita:

Neto masė:	19.8 kg
Bruto masė:	20.7 kg
Danijos VVS Nr.:	391299065
Švedijos RSK Nr.:	5885903

Galimi kiti medžiagų, paviršiaus apdorojimo, flanš standartų ir slėgio klasių variantai. Išsamesnės informacijos kreipkitės „Grundfos“.

* Tarpikliai srieginėms jungtims ir automatinės movos tarpikliai didesniems kaip DN 150 vamzdžio jungtims nepridedami.

96090992 AUTOMATIN MOVA DN65 50 Hz

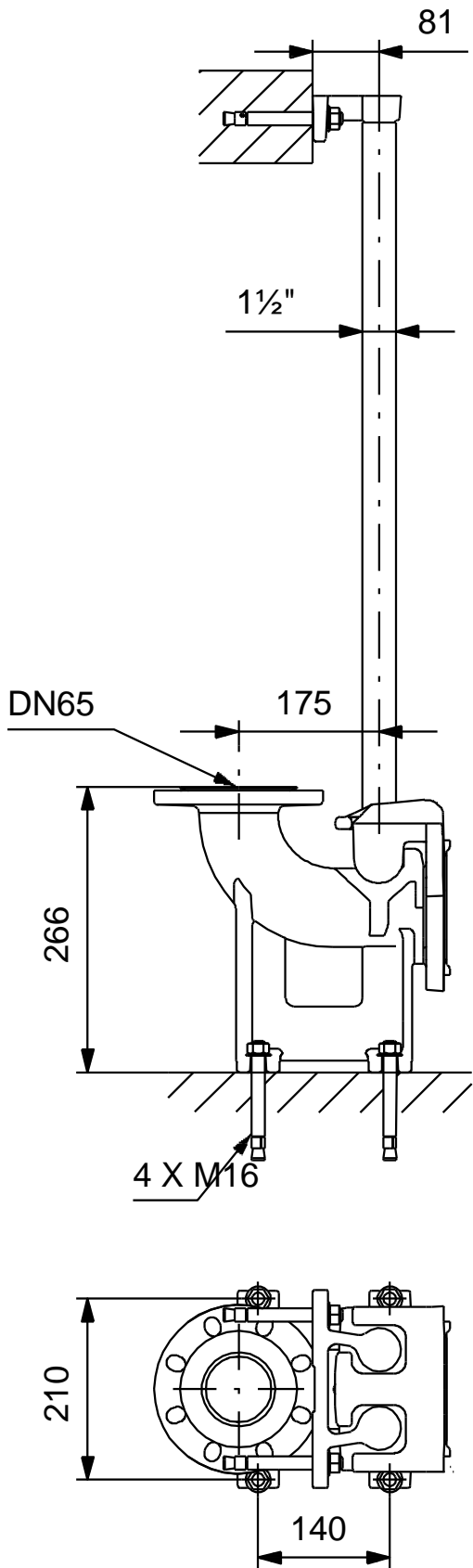

Atkreipkite dėmesį! Visi matavimai, jei nenurodyta kitaip, pateikti milimetrais.
Atsakomybės apribojimas: šiame supaprastintame matavimo brėžinyje neparodytos visos detalės.