

Kiekis**Aprašymas**

1

AUTOMATIN MOVA DN100

Atkreipkite dėmesį! Paveikslije parodytas produktas gali skirtis nuo tikrojo

Produkto Nr.: [96090994](#)

Komplektas sudaro pagrindinį plokštį, kreipiamąjį šliaužiklį, viršutinį kreipiamąjį laikiklį, tarpklį vamzdžio prijungimui* ir varžtą.

Komplekte nėra inkarinių varžtų pagrindinio plokštei ir kreipiamosioms!

Jei komplektas užsakomas kartu su siurbliu, DN 250 ir didesni siurblio išvado flanš atveju kreipiamąjį šliaužiklį būtina pritvirtinti prie siurblio išvado flanšo.

Medžiagos:

Medžiaga:	Ketus
Material:	EN-GJL-250
Medžiaga:	ASTM A48 klasė 250B
Paviršiaus apdorojimas:	Miltelinis dangas

rengimas:

Standartinis flanšas:	DIN
Vamzdžio jungtis:	DN 100
Siurblio jungtis:	DN100
Slėgis:	PN10
Tarpiklių skaičius:	1
Varžtų skaičius:	8

Kita:

Neto masė:	49.3 kg
Bruto masė:	62.1 kg
Tiekimo tūris:	0.168 m ³

Galimi kiti medžiagų, paviršiaus apdorojimo, flanš standartų ir slėgio klasių variantai. Išsamesnės informacijos kreipkitės „Grundfos“.

* Tarpikliai srieginams jungtims ir automatinės movos tarpikliai didesniems kaip DN 150 vamzdžio jungtims nepridedami.

96090994 AUTOMATIN MOVA DN100 50 Hz

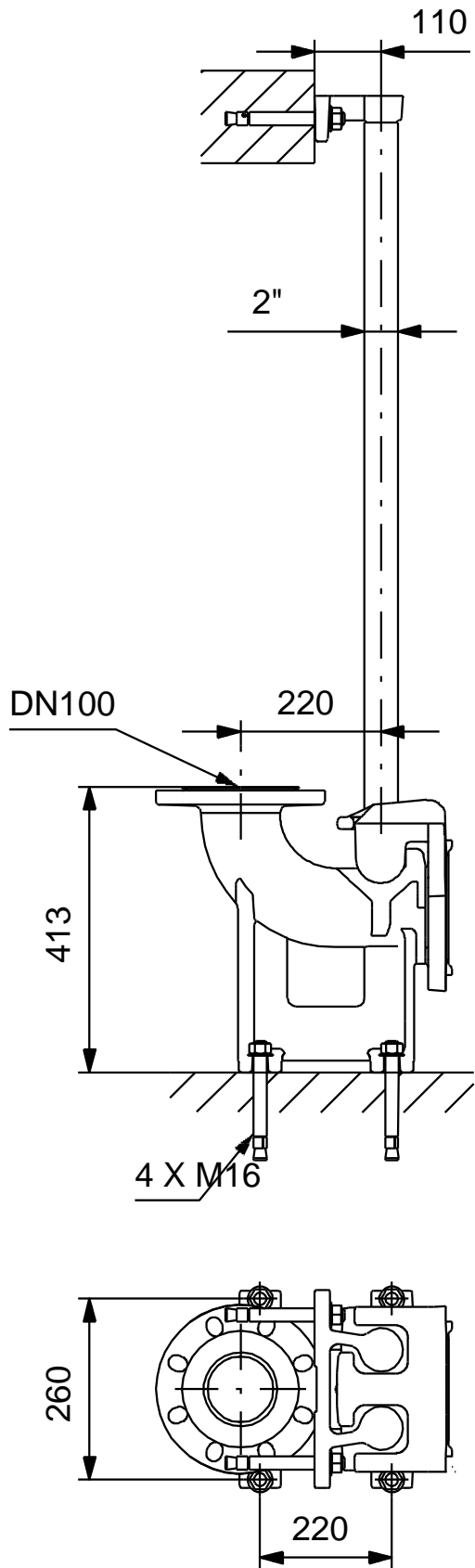

Atkreipkite dėmesį! Visi matavimai, jei nenurodyta kitaip, pateikti milimetrais.
Atsakybės apribojimas: šiame supaprastintame matavimo brėžinyje neparodytos visos detalės.