



**NORTH STAR**<sup>TM</sup>  
WATER TREATMENT SYSTEMS

**PURO** *Italia*<sup>®</sup>



**NUOVO**

## **NORTH STAR**<sup>TM</sup> 9L

ADDOLCITORE COMPATTO E  
MONOBLOCCO. È IDEALE PER LE  
INSTALLAZIONI SOTTOLAVELLO

TESTA LA NOSTRA **ESPERIENZA**

SOLUZIONI  
PER I PROFESSIONISTI  
DEL TRATTAMENTO ACQUA

## DIMENSIONI

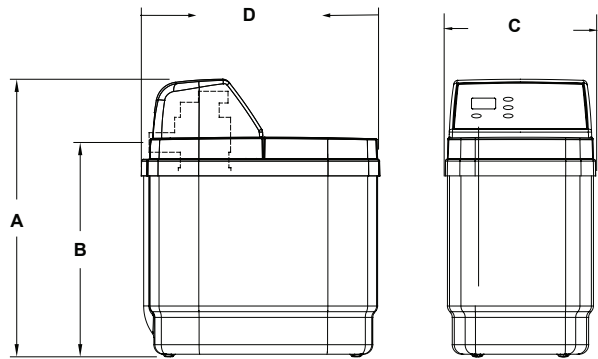

A	B	C	D
527 mm	400 mm	302 mm	*480 mm

\*Considerare profondità bypass + 8 cm

### I vantaggi North Star™

- Qualità del 1° produttore mondiale
- Installazione semplice
- Rigenerazione volumetrica
- Tino del sale a secco

## SPECIFICHE

		North Star® 9 litri
<b>Volume di resina</b>	<b>Litri</b>	<b>8,9</b>
Capacità scambio media @dose di sale	°fm³@ kg	38 @ 0,77
Capacità scambio massima @dose di sale	°fm³@ kg	49 @ 1,46
Calo di pressione @ flusso di servizio nominale	bar	0,5
Flusso di servizio	m³/h	0,9
Connessioni idrauliche	pollici	1
Pressione di lavoro (min - maxi)	bar	1,3 - 8,5
Alimentazione elettrica	V/Hz	220-24V / 50Hz
Limiti di temperatura (min - max)	°C	4 - 49

### Riferimento NSC 9L

Grazie al sistema a capacità variabile e a salamoia proporzionale, gli addolcitori North Star™ rigenerano acqua addolcita in funzione delle reali necessità. Il consumo di sale e di acqua varia durante ciascuna rigenerazione permettendo di risparmiare considerevoli quantità di acqua e sale.

## SCHEMA DI INSTALLAZIONE

