



**NORTH STAR**<sup>TM</sup>  
WATER TREATMENT SYSTEMS



## **NORTH STAR**<sup>TM</sup> 14L

ADDOLCITORE DAL DESIGN MONOBLOCCO.  
È UN CONCENTRATO DI TECNOLOGIA.

**NUOVO**

TESTA LA NOSTRA **ESPERIENZA**

SOLUZIONI  
**PER I PROFESSIONISTI**  
DEL TRATTAMENTO ACQUA

## DIMENSIONI

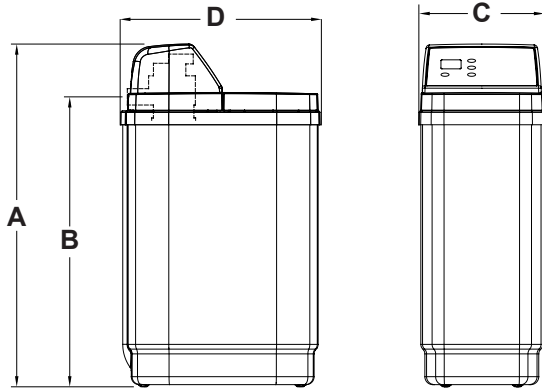

A	B	C	D
822 mm	695 mm	302 mm	480 mm

\*Considerare profondità bypass + 8 cm

### I vantaggi North Star™

- Qualità del 1° produttore mondiale
- Installazione semplice
- Rigenerazione volumetrica
- Tino del sale a secco

## SPECIFICHE

		North Star® 14 litri
<b>Volume di resina</b>	<b>Litri</b>	<b>14,2</b>
Capacità scambio media @dose di sale	°fm³@ kg	74 @ 1,33
Capacità scambio massima @dose di sale	°fm³@ kg	103 @ 3,62
Calo di pressione @ flusso di servizio nominale	bar	0,6
Flusso di servizio	m³/h	1,4
Connessioni idrauliche	pollici	1
Pressione di lavoro (min - max)	bar	1,3 - 8,5
Alimentazione elettrica	V/Hz	220-24 V/50 Hz
Limiti di temperatura (min - max)	°C	4 - 49

### Riferimento NSC 14L

\* Grazie al sistema a capacità variabile e a salamoia proporzionale, gli addolcitori North Star™ rigenerano acqua addolcita in funzione delle reali necessità. Il consumo di sale e di acqua varia durante ciascuna rigenerazione permettendo di risparmiare considerevoli quantità di acqua e sale.

## SCHEMA DI INSTALLAZIONE

