



NORTH STAR™
WATER TREATMENT SYSTEMS



NORTH STAR™ 17L

ADDOLCITORE POTENTE E FUNZIONALE
CHE ELIMINA IL CALCARE NEL MODO PIÙ
EFFICIENTE POSSIBILE

NUOVO

TESTA LA NOSTRA **ESPERIENZA**

SOLUZIONI
PER I PROFESSIONISTI
DEL TRATTAMENTO ACQUA

DIMENSIONI

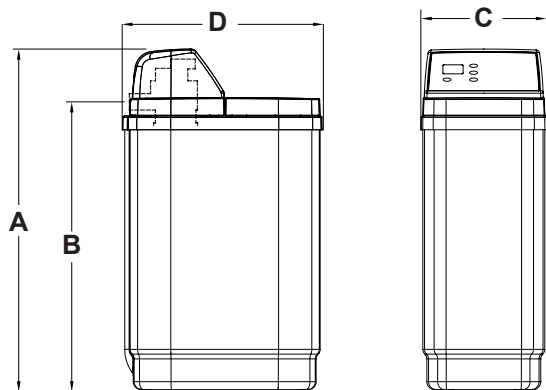

A	B	C	D
1067 mm	940 mm	302 mm	480 mm

*Considerare profondità bypass + 8 cm

I vantaggi North Star™

- Qualità del 1° produttore mondiale
- Installazione semplice
- Rigenerazione volumetrica
- Tino del sale a secco

SPECIFICHE

		North Star® 17 litri
Volume di resina	Litri	17,4
Capacità scambio media @dose di sale	°fm ³ @ kg	92 @ 1,42
Capacità scambio massima @dose di sale	°fm ³ @ kg	123 @ 2,57
Calo di pressione @ flusso di servizio nominale	bar	0,8
Flusso di servizio	m ³ /h	1,8
Connessioni idrauliche	pollici	1
Pressione di lavoro (min - max)	bar	1,3 - 8,5
Alimentazione elettrica	V/Hz	220-24V / 50Hz
Limiti di temperatura (min - max)	°C	4 - 49

Riferimento NSC 17L

* Grazie al sistema a capacità variabile e a salamoia proporzionale, gli addolcitori North Star™ rigenerano acqua addolcita in funzione delle reali necessità. Il consumo di sale e di acqua varia durante ciascuna rigenerazione permettendo di risparmiare considerevoli quantità di acqua e sale.

SCHEMA DI INSTALLAZIONE

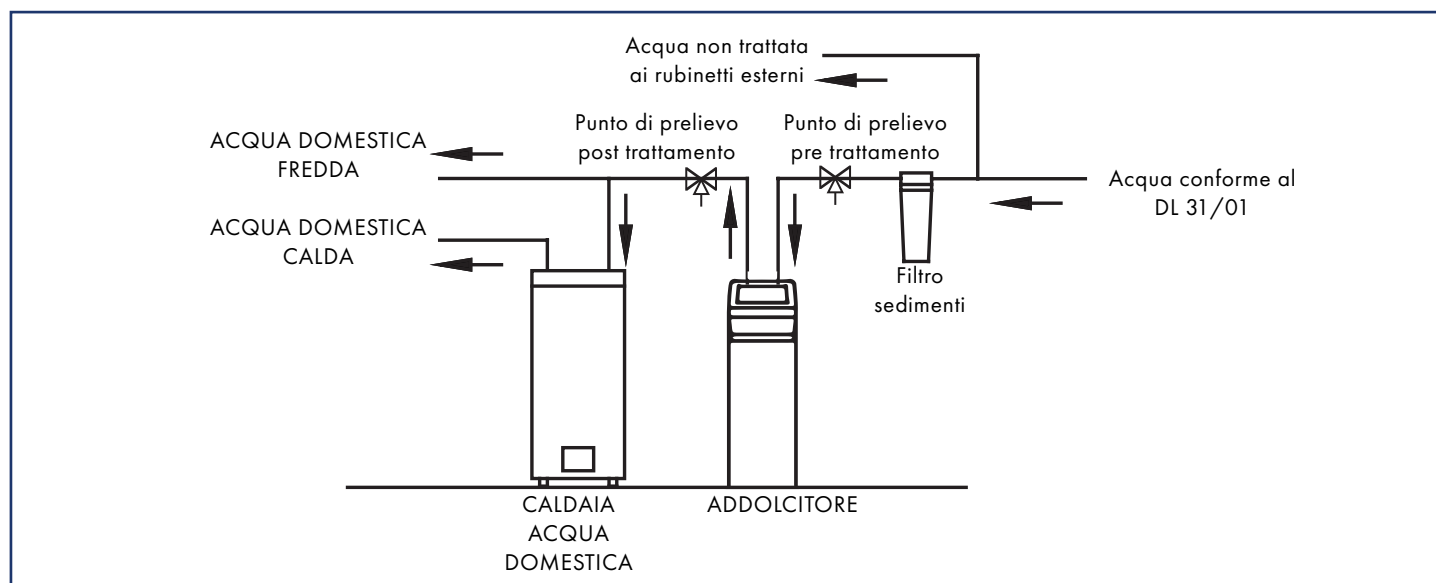

www.addolcitori-northstar.it 