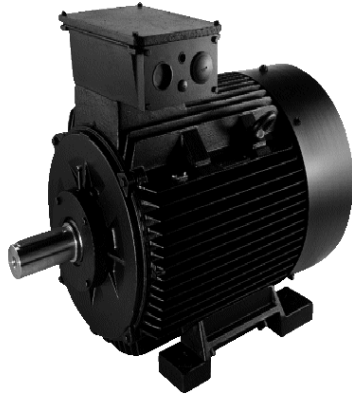

Kiekis Aprašymas

1

SIEMENS 200L

Atkreipkite dėmesį! Paveikslėlyje parodytas produktas gali skirtis nuo tikrojo

Produkto Nr.: 99032179

Faz :

Variklis – 3 faz. standartinis variklis.

rengimas:

Aplinkos temperatūros intervalas: -20 .. 55 °C

Variklio flanšo dydis: FF350

Elektrotechniniai duomenys:

Variklio tipas: SIEMENS

IE efektyvumo klasė: IE3

Nominali galia - P2: 30 kW

Elektros tinklo dažnis: 50 Hz

Nominali tampa: 3 x 380-420D/660-725Y V

Nominali srovė: 56,0-51,0/32,0-29,5 A

Maksimali vartojama srovė: 56,0-56,0/32,0-32,0 A

Paleidimo srovė: 660-660 %

Cos φ - galios koeficientas: 0.86

Nominalios apskukos: 2955 rpm

Nominalus pilnos apkrovos sukimo momentas: 97.0-97.0 Nm

Užstrigusio rotoriaus sukimo momentas: 250-250 %

Paleidimo sukimo momentas: 310-310 %

Inercijos momentas: 0.134 kg m²

Efektyvumas: IE3 93,3%

Variklio našumas esant pilnai apkrovai: 93.3-93.3 %

Variklio naudingumo koeficientas esant 3/4 apkrovos: 93.6-93.6 %

Variklio naudingumo koeficientas esant 1/2 apkrovos: 93.4-93.4 %

Poli skaičius: 2

Korpuso klasė (IEC 34-5): IP55

Izoliacijos klasė (IEC 85): F

Cos φ 1/2: 0.75-0.75

Cos φ 3/4: 0.82-0.82

Kita:

Neto masė: 225 kg

Spalva/tipas: Juoda

Country of origin: CZ

Custom tariff no.: 85015230

Aprašymas	Vert
Bendra informacija:	
Produkto pavadinimas:	SIEMENS 200L
Produkto Nr.:	99032179
EAN numeris:	5712605455974
Techniniai duomenys:	
Veleno skersmuo:	55 mm
Veleno galo ilgis:	110 mm
Aušinimas:	IC 411
rengimas:	
Aplinkos temperatūros intervalas:	-20 .. 55 °C
Variklio flanšo dydis:	FF350
Elektrotechniniai duomenys:	
Variklio tipas:	SIEMENS
IE efektyvumo klasė :	IE3
Nominali galia - P2:	30 kW
Elektrinio tinklo dažnis:	50 Hz
Nominali tampa:	3 x 380-420D/660-725Y V
Nominali srovė :	56,0-51,0/32,0-29,5 A
Maksimali vartojama srovė :	56,0-56,0/32,0-32,0 A
Paleidimo srovė :	660-660 %
Cos φ - galios koeficientas:	0.86
Nominalios apskukos:	2955 rpm
Nominalus pilnos apkrovos sukimo momentas:	97.0-97.0 Nm
Užstrigusio rotoriaus sukimo momentas:	250-250 %
Paleidimo sukimo momentas:	310-310 %
Inercijos momentas:	0.134 kg m ²
Efektyvumas:	IE3 93,3%
Variklio našumas esant pilnai apkrovai:	93.3-93.3 %
Variklio naudingumo koeficientas esant 3/4 apkrovos:	93.6-93.6 %
Variklio naudingumo koeficientas esant 1/2 apkrovos:	93.4-93.4 %
Polių skaičius:	2
Korpuso klasė (IEC 34-5):	IP55
Izoliacijos klasė (IEC 85):	F
Variklio apsauga:	PTC
Tropinio apsauga:	NO
Šiluminė apsauga:	išor.
R1:	0.194 ohm
R2:	0.194 ohm
R3:	0.194 ohm
Apvija 1:	PHASE 1
Apvija 2:	PHASE 2
Apvija 3:	PHASE 3
Montavimo variantas pagal IEC 34-7:	IM V1/B5
Cos φ 1/2:	0.75-0.75
Cos φ 3/4:	0.82-0.82

Kita:	
Neto masė :	225 kg
Spalva/tipas:	Juoda
Country of origin:	CZ
Custom tariff no.:	85015230

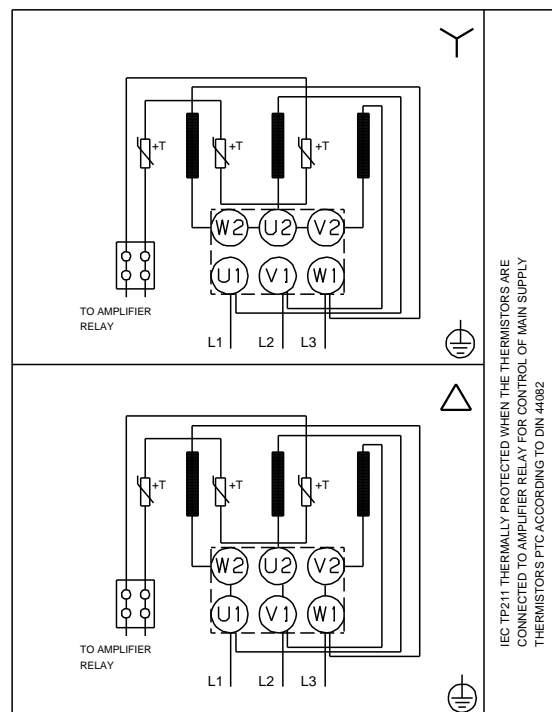
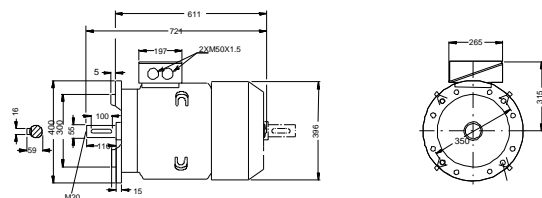

99032179 SIEMENS 200L 50 Hz

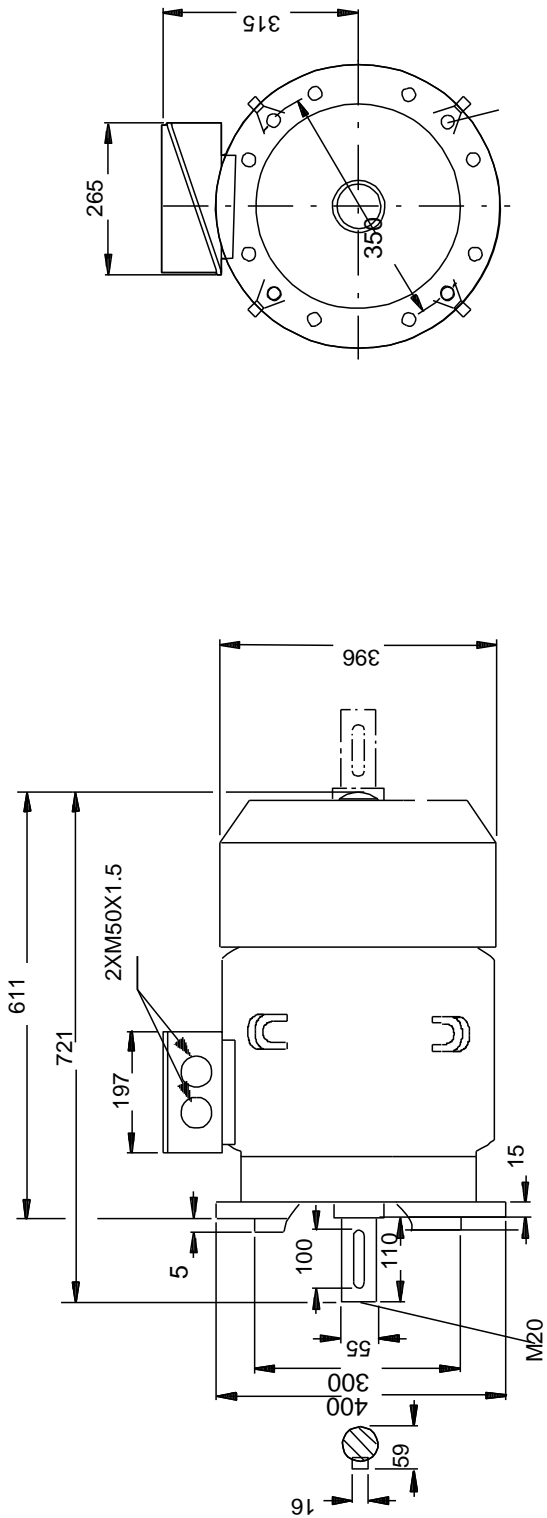

Atkreipkite dėmesį! Visi matmenys, jei nenurodyta kitaip, pateikti milimetrais.
Atsakomybės apribojimas: šiame supaprastintame matmenų brėžinyje neparodytos visos detalės.

99032179 SIEMENS 200L 50 Hz

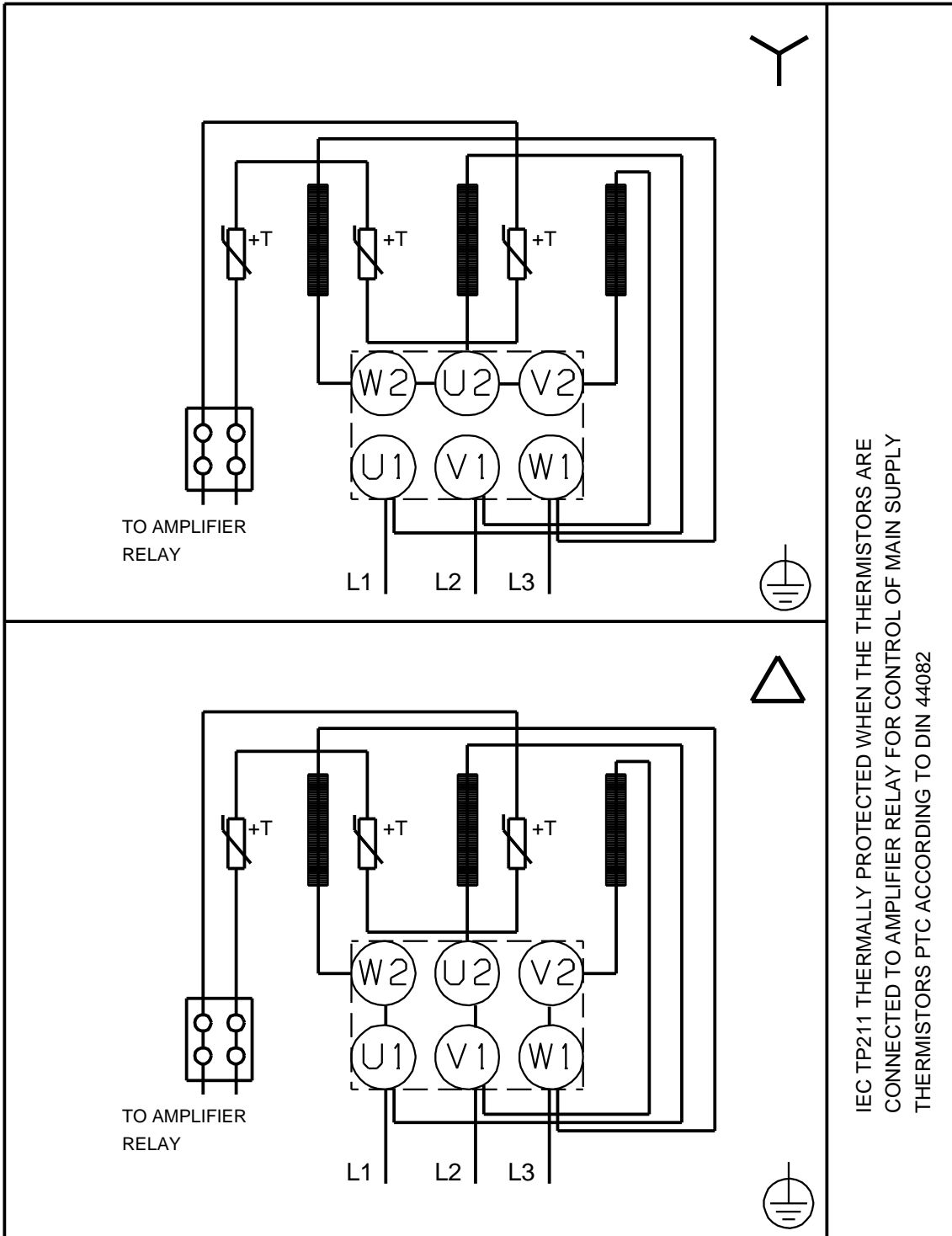

IEC TP211 THERMALLY PROTECTED WHEN THE THERMISTORS ARE
CONNECTED TO AMPLIFIER RELAY FOR CONTROL OF MAIN SUPPLY
THERMISTORS PTC ACCORDING TO DIN 44082

Atkreipkite d mes! Visi matmenys, jei nenurodyta kitaip, pateikti milimetrtais.