

Flygt DXG

Aldrig mer stopp i avloppet



Skärhjulet i härdat rostfritt stål tuggar effektivt sönder till exempel en disk- eller skurtrasa.

Vår högpresterande Flygt DXG tuggerpump kan användas till de flesta typer av avlopp - för enskilda hushåll och lätt trycksatta avloppssystem (Flygt LTA). Det ska mycket till för att något fast material ska slinka igenom, skärhjulet i härdat rostfritt stål maler sönder allt och ser till att inget som kan orsaka stopp i ledningarna passerar. Med sina 19 kg är den liten, smidig och lätt att installera. Flygt DXG kan monteras fritt stående i en avloppsbrunn om den förses med en 90° utloppskrök, men det bästa alternativet brukar vara att installera den i en pumpstation.

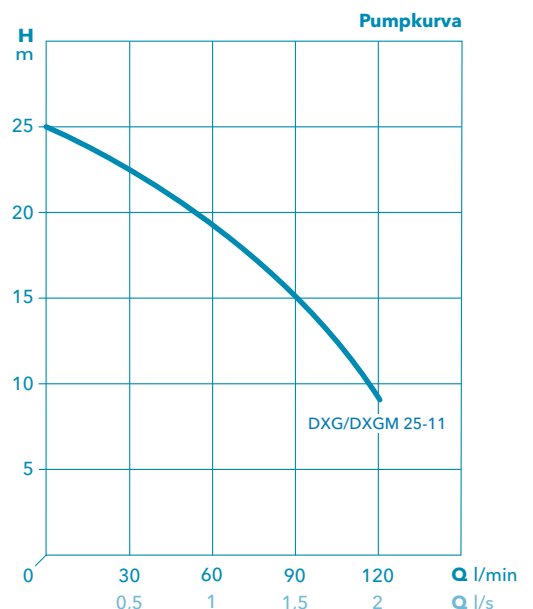

Flygt DX

Konstruktion

- Pumphus, motorkåpa och axel av rostfritt stål SS 2333 (AISI 304).
- Tätningsystem med oljehus och dubbla tätningar.
- Skäransordning i härdat rostfritt stål.

P-/H-/S-installation (se även sid 22)

Med lyfthandtag av glasfiberarmerad nylon och rakt utlopp för anslutning till slang. Kan även utrustas för...

... stationär **P-installation**, nedsänkt längs gejdrör med glidsko (tillbehör) och kopplingsfot (tillbehör) för automatisk anslutning/frånkoppling.

...stationär upphängd **H-installation** med 90° rörkrök (tillbehör) och tryckrör (tillbehör) anslutet till snabbkoppling med inbyggd backventil.

...mobil fristående **S-installation** för enkel förflyttning mellan olika pumpgroppar/-sumpar med 90° rörkrök (tillbehör) för vertikalt utlopp.

Mättskiss

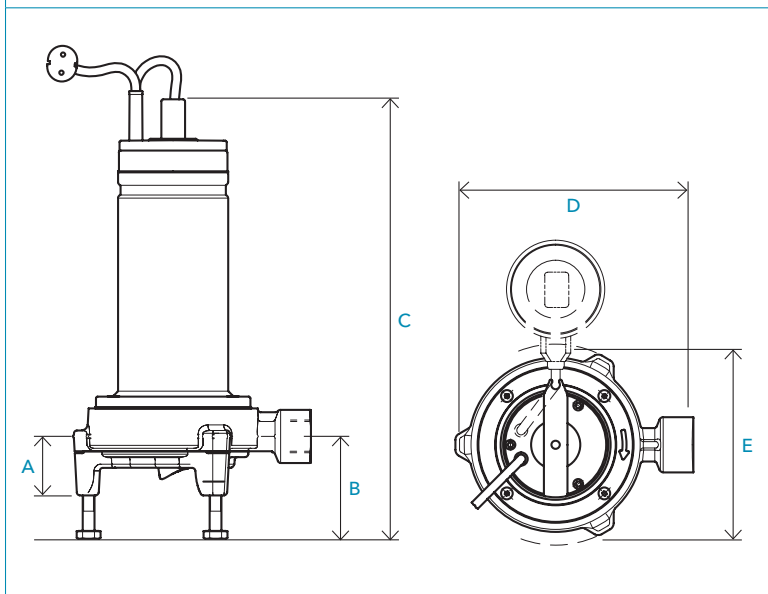

Tillbehör

- Rörkrök 90° för vertikalt utlopp. Används även till Tryckanslutning R 25 för anslutning till Compit pumpstation RSK 588 62 07
- Glidsko ansl 50 för anslutning till kopplingsfot DN 50 RSK 588 62 06
- Kopplingsfot DN 50 RSK 588 62 05
- Tryckanslutning R 25 (bilden) för anslutning till Compit 900 pumpstation RSK 588 45 66



Pumptyp	RSK-nr	Nivåvipa	Effekt kW	Märkström		Max tryckhöjd	Max flöde l/min	Pumputlopp inv. gänga, ø	Max temp. pumpad vätska	Max nedsänk-ningsdjup	Vikt	Mått i mm (se skiss)				
				1-fas, 230 V	3-fas, 400 V							A	B	C	D	E
DXGM 25-11	588 27 32	•	1,1	7,0 A	-	25 m	120	R 1" (25 mm)	35°	5 m	19 kg	60	104	446	231	195
DXGM 25-11 SG	588 27 33	-	-	-	-	-	-	-	-	-	-	-	-	-	-	-
DXG 25-11	589 01 18	-	1,1	-	2,7 A	25 m	120	R 1" (25 mm)	35°	5 m	19 kg	60	104	446	231	-

Samtliga DXG-pumpar levereras med 10 m kabel HO7RN-F

xylem
Let's Solve Water

xylem.com/se

Ring Xylem Kundsupport 010 - 603 50 00
för frågor om försäljning och service,
mån - fre kl 07.30 - 16.30
sverige@xylem.com

Xylem Sverige marknadsför och säljer produkter för pumpning, rening och cirkulation av vatten - med säljkontor och serviceverkstäder i Stockholm, Uppsala, Norrköping, Örebro, Göteborg, Mariestad, Karlstad, Malmö, Emmaboda, Sundsvall, Luleå, Umeå och Gällivare.