

NAUJA GAMA

DIVERTRON

NAUJA
EFEKTYVUMO
FORMA



DAB[®]
WATER • TECHNOLOGY

DIVERTRON

NAUJA EFEKTYVUMO FORMA

DAB įsiklauso į klientų, technikų, rinkos ir aplinkos poreikius. Štai kodėl DAB visada numato savo produktų evoliuciją, gerindama jų savybes, potencialą ir tinkamumą naudoti. Pirmoji „Divertron“ karta buvo sukurta dar 2007 metais, į rinką įsiveržusi kaip visiškai naujovė: tai panardinamųjų siurblių asortimentas su integruota įjungimo/išjungimo elektronika, dėl kurios iki šių dienų, per 15 metų sumontavus daugiau nei 1 mln. vienetų, jis vis dar išlieka puikus produktas.

DAB nuolatiniai tyrimai ir nuolatinio tobulėjimo siekis paskatino išleisti antrosios kartos „Divertron“.

Šio gaminio išvaizda ir techninis bei technologinis turinys buvo patobulintas, siekiant padidinti jo našumą ir sumažinti energijos suvartojimą, gerokai iš anksto pritaikant jį prie kitų MEI reglamentų dėl energijos vartojimo efektyvumo. Tuo pačiu metu jis tapo dar tvirtesnis ir lengviau montuojamas bei prižiūrimas.

Sužinokite daugiau



ATNAUJINTAS PRODUKTAS: GALINGESNIS IR PAPRASTESNIS NAUDOTI VISOSE SRITYSE

montavimas talpoje



STANDARTINĖ VERSIJA



PLŪDĖ

Aptikdama per žemą vandens lygį, plūdė neleidžia iš naujo paleisti siurblių ir suteikia papildomą apsaugą nuo sausos eigos. Be to, plūdė taip pat neleidžia siurbliui užsiklokioti dėl nuolatinio vandens trūkumo.



Divertron yra panardinamas siurblys su integruota įjungimo išjungimo elektronika, skirtas buitiniam vandens tiekimui.

Idealiai tinka drėkinimui ir sodininkystei bei pakartotiniam lietaus vandens naudojimui, jį galima montuoti surinkimo rezervuaruose, šuliniuose ir talpyklose, kuriuose didžiausias siurblio panardinimo gylis yra 12 metrų.

X rinkinys. Filtras ir rutulinis plūduras

Pritvirtintas prie specialaus X versijai skirto filtro, šis priedas neleidžia įsiurbti vandens iš šulinio ar rezervuaro paties dugno, todėl neįsiurbiamas dumblas, dulкės ar šiukšlės. Rinkinys paruoštas naudoti, nes jungiamoji žarna jau yra įtraukta į komplektą.



📍 montavimas šulinyje



X VERSIJA



VANDENS SLĖGIO KĖLIMAS



LAISTYMAS IR DRĖKINIMAS



LIETAUS VANDENS PAKARTOTINIS NAUDOJIMAS

DIVERTRON

ANTROJI KARTA

MAŽIAU SUNAUDOJIMO, DAUGIAU NAŠUMO

Dėka didelio efektyvumo sparnuočių ir optimizuoto mechaninio sandariklio derinio, naujasis „Divertron“ sunaudoja 30 % mažiau energijos nei dabartinis modelis, tuo pačiu užtikrindamas didesnį našumą.

Pagal MPEI energijos vartojimo efektyvumo direktyvas, kurios įsigalios 2024 m., tai jau šiandien padeda tausoti aplinką ir sumažinti sąskaitas už energiją. Tai tikra nauda, apie kurią norės išgirsti vartotojai.



NEPERTRAUKIAMAS DARBAS IR ILGAS TARNAVIMO LAIKAS

Šioje naujoje versijoje plūdė veikia kartu su siurblyje integruota elektronine plokšte, kad būtų užtikrinta dviguba apsauga nuo darbo sausos eigos sąlygomis, neleidžiant kartoti siurblio paleidimo veiksmų. Tai užtikrina puikų ir sklandų siurblio veikimą bei mažesnę apkrovą, prailgina jo tarnavimo ciklą ir sumažina specialios techninės priežiūros poreikį. Tai tikra ilgalaikė investicija.



PAPRASTA PRIEŽIŪRA

Kondensatorių galima greitai ir lengvai pasiekti iš išorės ir išimti be sudėtingų siurblio korpuso išmontavimo operacijų. Greita ir funkcionalu.

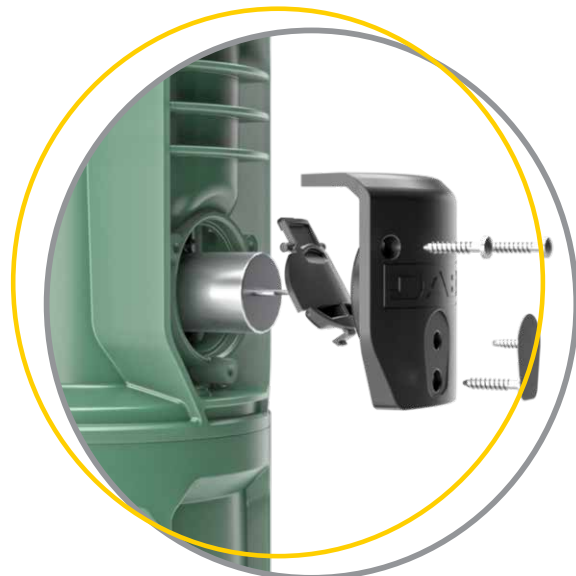

APŽVALGA

PRAKTIŠKA NAUDOTI

Nauja ištraukiama rankena leidžia lengviau perkelti siurbį, o tvirtinimo aša skirta naudoti su lynu ar virve, kai siurblys nuleidžiamas į talpą ar šulinį.

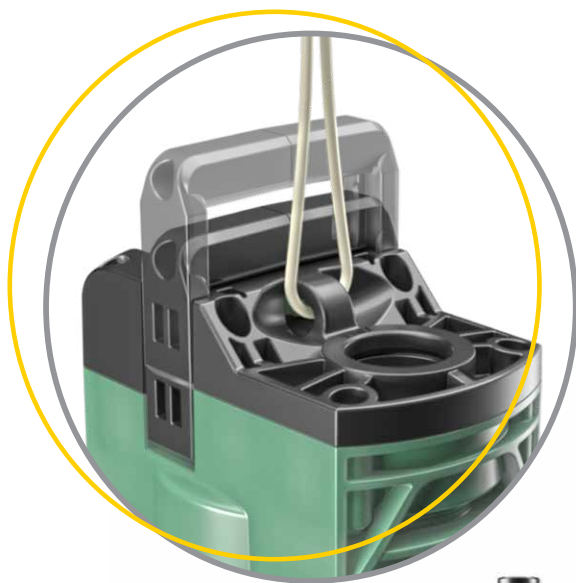

DIVERTRON

YPATYBĖS

AUKŠTO EFEKTYVUMO SPARNUOTĖS

Technopolimerinės sparnuotės, sukurtos remiantis pagrindais hidrodinamikos tyrimais, siekiant pagerinti našumą: didesnis efektyvumas ir mažesnės energijos sąnaudos.

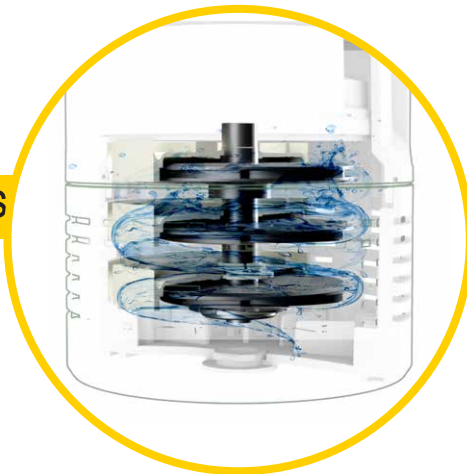

NAUJAS VARIKLIS

Variklis buvo perkurtas siekiant sumažinti energijos sąnaudas. Bet taip pat pagerinti našumą.

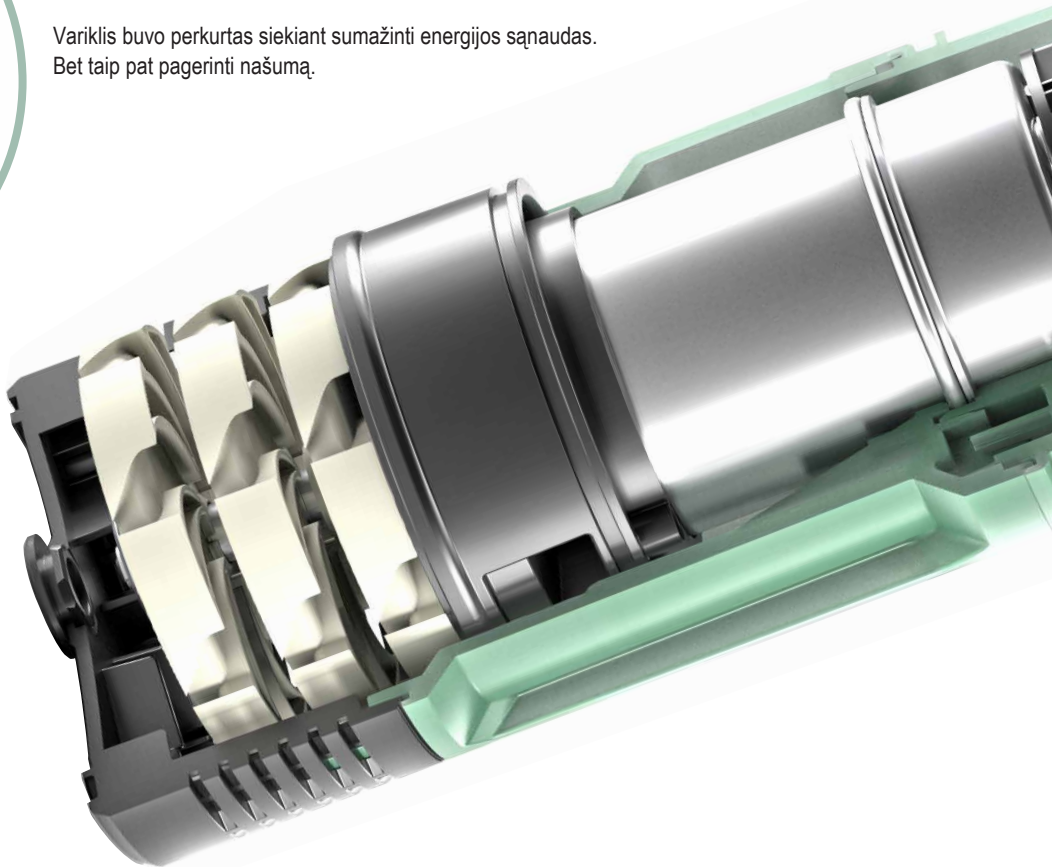

MECHANINIS SANDARIKLIS

Pritaikyta mechaninių sandariklių sistema, kuri siūlo du privalumus: didesnę stiprumą ir ilgaamžiškumą bei didesnę efektyvumą dėka bendro veikimo su nauja hidraulika.



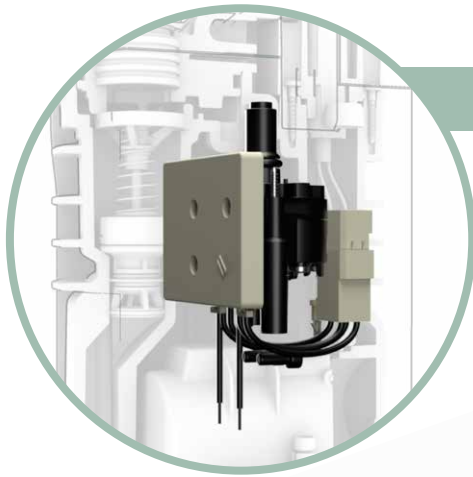

INTEGRUOTA ĮJUNGIMO/IŠJUNGIMO ELEKTRONIKA

Integruota elektroninė plokštė automatiškai valdo siurblio paleidimą ir išjungimą, atsižvelgiant į vandens poreikį, nereikia įdiegti išorinio valdiklio. Tai apsaugo nuo siurblio sauso veikimo, jei ilgai trūksta vandens. Lengviau montuoti bei lengviau ir saugiau naudoti.

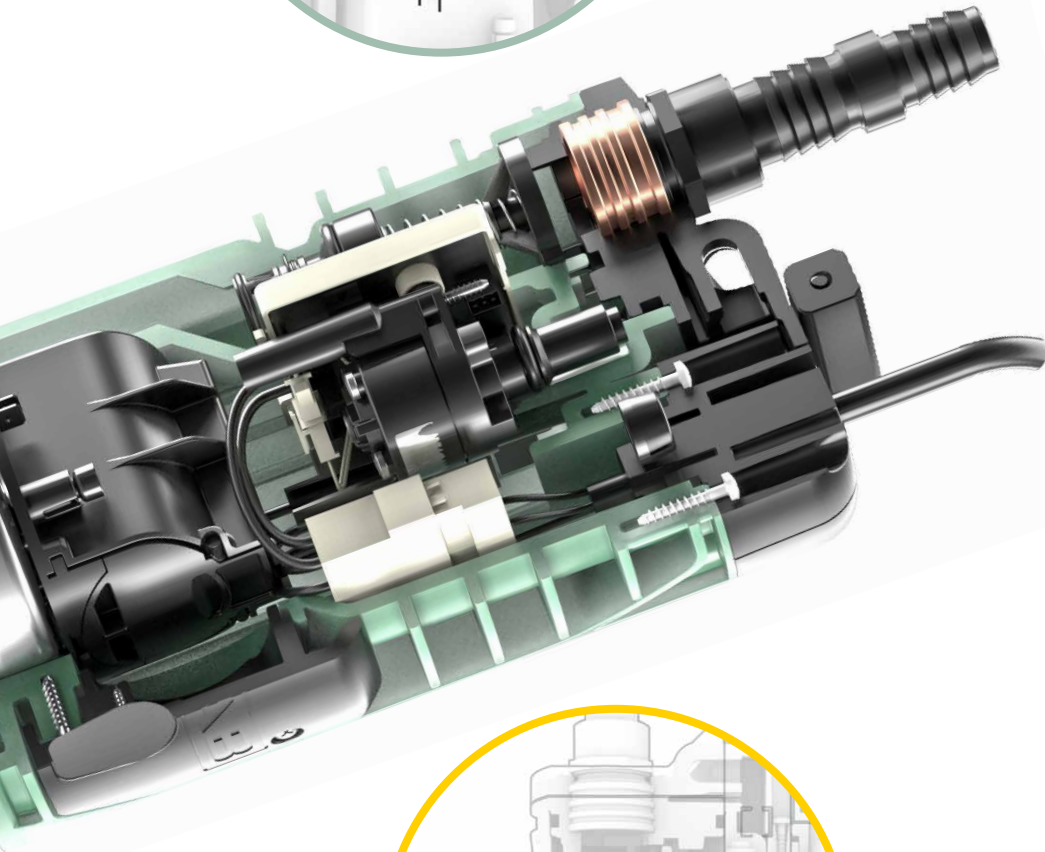

ATBULINIS VOŽTUVAS

Atbulinis vožtuvas užtikrina greitą ir saugų pradinį montavimą, leidžiantį nedelsiant užpildyti siurblį vandeniu.

TIESIOGINĖ PRIEIGA PRIE KONDENSATORIAUS

Kondensatoriaus korpusas skirtas greitai jį pakeisti, tam nereikia išardyti siurblio korpuso.



DIVERTRON

PARINKIMO LENTELĖ



DIVERTRON
650

DIVERTRON
900

Maksimalus aukštų skaičius

| | VANDENS SLĖGIO KĖLIMAS / LIETAUS VANDENS PAKARTOTINIS NAUDOJIMAS | | | | LAISTYMAS |
|---------------|--|--|--|---|-------------------------------|
| | MAŽAS BUTAS su 1 vonios kambariu (6 čiaupai) | VIDUTINIS BUTAS su 2 vonios kambariais (10 čiaupų) | DIDELIS BUTAS su 2 vonios kambariais + sodas (15 čiaupų) | PURKŠTUVAI INTERVALAS 4 m Našumas: = 6 l/min Darbinis slėgis: 2.4 bar | |
| | MAKSIMALUS BUTŲ SKAIČIUS | | | | MAKSIMALUS PURKŠTUVŲ SKAIČIUS |
| DIVERTRON 650 | 1 | 3 | 1 | 1 | 9 |
| | 2 | 2 | 1 | 0 | |
| | 3 | 1 | 0 | 0 | |
| DIVERTRON 900 | 1 | 3 | 1 | 1 | 10 |
| | 2 | 2 | 1 | 1 | |
| | 3 | 2 | 1 | 0 | |
| | 4 | 1 | 0 | 0 | |

* Lentelė yra orientacinė ir pagrįsta vidutinėmis vertėmis. Norėdami užtikrinti optimalų dydį, atidžiai įvertinkite konkrečią sistemą.

VERSIJOS *



STANDARTINĖ VERSIJA



SU PLŪDE



X VERSIJA



Rinkinys X versijai X



* Rekomenduojamas montavimas su papildoma talpa

TECHNINIAI DUOMENYS

| | |
|--|--|
| MAKSIMALUS NAŠUMAS | iki 6 m ³ /h |
| MAKSIMALUS KĖLIMO AUKŠTIS | iki 45 m |
| P1 | iki 920 W |
| NOMINALUS P2 | iki 0,56 Kw (0,75AG) |
| MAKSIMALUS PANARDINIMO GYLIS | 12 m |
| MAKS. APLINKOS IR SKYSČIO TEMPERATŪRA | +40 °C |
| GAMYKLINIS SIURBLIO ĮSIJUNGIMO SLĖGIS: | 2,4 bar (±0,2) |
| SIURBLIO IŠVADAS: | 1" |
| MAKSIMALUS SIURBLIO SKERSMUO: | 160 mm. |
| MATMENYS: | Divertron 650: 487x160 mm Divertron 900: 534x160 mm |

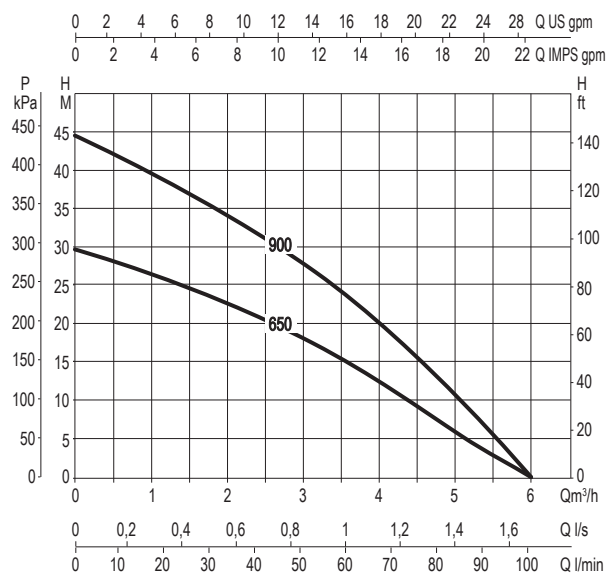



UAB VANDENS SIURBLIAI

Įmonės kodas 144708571 PVM mokėtojo kodas LT447085716

Girulių g. 24, Šiauliai, LT-78138

info@siurbLIAI.lt www.siurbLIAI.lt

VILNIUS, Oslo g. 11, +370 686 31478, vilnius@siurbLIAI.lt

KAUNAS, Kuršių g. 7, +370 612 33939, kaunas@siurbLIAI.lt

KLAIPĖDA, Baltijos pr. 8, +370 663 62230, klaipeda@siurbLIAI.lt

ŠIAULIAI, Girulių g. 24, +370 614 00655, siauliai@siurbLIAI.lt

PANEVĖŽYS, Beržų g. 1, +370 615 59542, panevezys@siurbLIAI.lt

SERVISAS, Girulių g. 24, Šiauliai, Mob. +370 616 40014, Mob. +370 687 37218, Tel. +370 41 540 716, servisas@siurbLIAI.lt

Vilnius, Oslo g. 11, Vilnius, Mob. +370 687 98547, servisas.vilnius@siurbLIAI.lt

Klaipėda, Baltijos pr. 8, Klaipėda, +370 687 15795, servisas.klaipeda@siurbLIAI.lt

**DAB PUMPS LTD.**

6 Gilberd Court
Newcomen Way
Severalls Business Park
Colchester
Essex
CO4 9WN - UK
salesuk@dwtgroup.com
Tel. +44 0333 777 5010

**DAB PUMPS IBERICA S.L.**

Calle Verano 18-20-22
28850 - Torrejón de Ardoz - Madrid
Spain
Info.spain@dwtgroup.com
Tel. +34 91 6569545
Fax: + 34 91 6569676

**DAB PUMPS (QINGDAO) CO. LTD.**

No.40 Kaituo Road, Qingdao Economic
& Technological
Development Zone
Qingdao City, Shandong Province - China
PC: 266500
sales.cn@dwtgroup.com
Tel. +86 400 186 8280
Fax +86 53286812210

**DAB PUMPS BV**

'tHofveld 6 C1
1702 Groot Bijgaarden - Belgium
info.belgium@dwtgroup.com
Tel. +32 2 4668353

**DAB PUMPS HUNGARY KFT.**

H-8800
Nagykanizsa, Buda Ernő u.5
Hungary
Tel. +36 93501700

**DAB PUMPS DE MÉXICO, S.A. DE C.V.**

Av Amsterdam 101 Local 4
Col. Hipódromo Condesa,
Del. Cuauhtémoc CP 06170
Ciudad de México
Tel. +52 55 6719 0493

**DAB PUMPS POLAND Sp. z o.o.**

Ul. Janka Muzykanta 60
02188 Warszawa - Poland
polska@dabpumps.com.pl

**DAB PUMPS OCEANIA PTY LTD**

426 South Gippsland Highway,
Dandenong South VIC 3175 - Australia
info.oceania@dwtgroup.com
Tel. +61 1300 378 677

**DAB PUMPS B.V.**

Albert Einsteinweg, 4
5151 DL Drunen - Nederland
info.netherlands@dwtgroup.com
Tel. +31 416 387280
Fax +31 416 387299

**DAB PUMPS INC.**

3226 Benchmark Drive
Ladson, SC 29456 - USA
info.usa@dwtgroup.com
Tel. 1- 843-797-5002
Fax 1-843-797-3366

**DAB PUMPS GMBH**

Am Nordpark 3
D - 41069 Mönchengladbach - Germany
info.germany@dwtgroup.com
Tel. +49 2161 47388-0
Fax +49 2161 47388-36

**DAB PUMPS SOUTH AFRICA (PTY) LTD**

Twenty One industrial Estate,
16 Purlin Street, Unit B, Warehouse 4
Olifantsfontein -1667 - South Africa
info.sa@dwtgroup.com
Tel. +27 12 361 3997

**PT DAB PUMPS INDONESIA**

Satrio Tower lantai 26
unit C-D, Jl. Prof. Dr. Satrio Kav. C4,
Kel. Kuningan Timur, Kec. Setiabudi, Kota Adm.
Jakarta Selatan, Prov. DKI Jakarta. - Indonesia
Tel. +62 2129222850