

SEG AUTO_{ADAPT}

0.9 - 4.0 kW

50 Hz

Įrengimo ir naudojimo instrukcija



Installation and operating instructions



SEG AUTO_{ADAPT}

<http://net.grundfos.com/qr/i/97525813>

be
think
innovate

GRUNDFOS 

Lietuviškai (LT) Įrengimo ir naudojimo instrukcija

Originalios angliškos versijos vertimas

Šioje įrengimo ir naudojimo instrukcijoje aprašyti "Grundfos" SEG AUTO_{ADAPT} siurbliai.

1-5 skyriuose pateikta informacija apie saugų produkto išpakavimą, įrengimą ir paleidimą.

6-11 skyriuose pateikta svarbi informacija apie produktą, jo priežiūrą, sutrikimų šalinimą ir produkto utilizavimą.

TURINYS**Puslapis**

1.	Bendra informacija	3
1.1	Pavojaus teiginiai	3
1.2	Pastabos	3
1.3	Tikslinės grupės	3
2.	Produkto priėmimas	3
2.1	Produkto transportavimas	3
3.	Produkto įrengimas	4
3.1	Mechaninis įrengimas	4
3.2	Elektros jungtys	8
4.	Produkto paleidimas	10
4.1	Darbo režimai	11
4.2	Pasiruošimas paleidimui	11
4.3	Paleidimo ir stabdymo lygiai	12
4.4	Sukimosi kryptis	13
4.5	Paleidimas	13
4.6	Siurblio grąžinimas į pradinę būseną	13
5.	Produkto tvarkymas ir laikymas	13
5.1	Produkto tvarkymas	13
5.2	Produkto laikymas	13
6.	Produkto pristatymas	14
6.1	Produkto aprašymas	14
6.2	Paskirtis	14
6.3	Siurbiami skysčiai	14
6.4	Potencialiai sprogi aplinka	14
6.5	Sertifikatai	15
6.6	Identifikacija	16
7.	Apsaugos ir valdymo funkcijos	17
7.1	Integruota apsauga	17
7.2	Termorelės	17
8.	Produkto priežiūra ir remontas	17
8.1	Saugos nurodymai ir reikalavimai	17
8.2	Užteršti siurbliai	18
8.3	Techninės priežiūros grafikas	19
8.4	Alyvos patikrinimas ir keitimas	19
8.5	Jutiklių valymas	20
8.6	Darbaračio tarpelio reguliavimas	21
8.7	Smulkinimo sistemos keitimas	21
8.8	Siurblio korpuso valymas	22
8.9	Veleno sandariklio tikrinimas ir keitimas	22
8.10	Remonto komplektai	23
9.	Sutrikimų paieška	25
9.1	Varžos matavimas aukšta įtampa	25

10.	Techniniai duomenys	26
10.1	Eksploatavimo sąlygos	26
10.2	Elektrotechniniai duomenys	26
10.3	Matmenys ir masės	26
11.	Produkto utilizavimas	26



Prieš produkto įrengimą perskaitykite šį dokumentą. Produkto įrengimo ir naudojimo metu reikia laikytis vietinių reikalavimų ir visuotinai priimtų geros praktikos taisyklių.



Šį įrenginį gali naudoti 8 metų ir vyresni vaikai bei asmenys su sumažėjusiais fiziniais, jutimais ar protiniais gebėjimais, arba neturintys patirties ir žinių, jei jie yra prižiūrimi arba yra išmokyti saugiai naudoti įrenginį ir supranta su tuo susijusius pavojus.

Draudžiama vaikams su šiuo įrenginiu žaisti. Draudžiama vaikams be priežiūros atlikti valymo ir priežiūros darbus.

1. Bendra informacija

1.1 Pavojaus teiginiai

„Grundfos“ įrengimo ir naudojimo instrukcijose, saugos instrukcijose ir serviso instrukcijose gali būti pateikti toliau nurodyti simboliai ir pavojaus teiginiai.

PAVOJUS



Nurodo pavojingą situaciją, kurios neišvengus, pasekmės bus mirtis arba sunkus kūno sužalojimas.

ĮSPĖJIMAS



Nurodo pavojingą situaciją, kurios neišvengus, pasekmės gali būti mirtis arba sunkus kūno sužalojimas.

DĖMESIO



Nurodo pavojingą situaciją, kurios neišvengus, pasekmės gali būti lengvas arba vidutinis kūno sužalojimas.

Pavojaus teiginių struktūra yra tokia:

SIGNALINIS ŽODIS



Pavojaus aprašymas

Įspėjimo ignoravimo pasekmės.
- Pavojaus išvengimo veiksmai.

1.2 Pastabos

„Grundfos“ įrengimo ir naudojimo instrukcijose, saugos instrukcijose ir serviso instrukcijose gali būti pateikti toliau nurodyti simboliai ir pastabos.



Šių nurodymų būtina laikytis sprogiai aplinkai skirtų produktų atveju.



Mėlynas arba pilkas skritulys su baltu simboliu nurodo, jog reikia atlikti veiksmą, kad būtų išvengta pavojaus.



Raudonas arba pilkas apskritimas su įstrižu brūkšniu, gali būti su juodu simboliu, nurodo, kad veiksmo negalima atlikti arba jį reikia nutraukti.



Jei šių nurodymų nesilaikoma, pasekmės gali būti blogas įrangos veikimas arba gedimas.



Patarimai, kaip atlikti darbą lengviau.

1.3 Tikslinės grupės

Ši įrengimo ir naudojimo instrukcija yra skirta profesionaliems montuotojams.

2. Produkto priėmimas

Siurblių galima transportuoti ir laikyti vertikaliaje arba horizontalioje padėtyje. Pasirūpinkite, kad siurblys negalėtų nuriedėti ar nuvirsti.

Pasirūpinkite, kad transportavimo metu nebūtų pažeistas apsauginis lygio jutiklio dangtelis. Žr. 7 poz., 10 pav. Jei apsauginis dangtelis yra pažeistas, kreipkitės į artimiausią "Grundfos" įmonę.

2.1 Produkto transportavimas

Visa kėlimo įranga turi būti tinkama atliekamiems darbams ir prieš pradėdant kelti siurblių patikrinta, ar nėra pažeista. Jokiu atveju negalima viršyti kėlimo įrangos keliamosios galios. Siurblio masė nurodyta siurblio vardinėje plokštelėje.

ĮSPĖJIMAS

Suspaudimo pavojus

Mirtis arba sunkus kūno sužalojimas

- Perkeldami siurblių pakuotes arba padėklus, nesukraukite jų vienas ant kito.
- Siurblių visada kelkite už kėlimo rankenos arba, jei jis pritvirtintas prie padėklo, šakiniu keltuivu. Niekada nekelkite siurblio už maitinimo kabelio, žarnos arba vamzdžio.



DĖMESIO

Aštrus elementas

Lengvas arba vidutinis kūno sužalojimas

- Atidarydami siurblio pakuotę saugokitės, kad neįsipjautumėte rankų į aštrias briaunas.



Poliuretano aprauktas kištukas apsaugo, kad į variklį per maitinimo kabelį nepatektų vandens.



Rekomenduojama pasiilkti kabelio galo apsaugas vėlesniam naudojimui.

3. Produkto įrengimas



Įrengti siurblių siurblinėse gali tik specialiai apmokyti asmenys.

Darbai siurblinėse ir šalia jų turi būti atliekami laikantis vietinių taisyklių.



Kai įrengimo vietoje yra sprogi aplinka, žmonėms draudžiama ten būti.

PAVOJUS

Elektros smūgis



Mirtis arba sunkus kūno sužalojimas
- Turi būti galima užrakinti įvadinį kirtiklį padėtyje 0. Kirtiklio tipas ir jam keliami reikalavimai nurodyti standarte EN 60204-1, 5.3.2.

PAVOJUS

Elektros smūgis



Mirtis arba sunkus kūno sužalojimas
- Pasirūpinkite, kad virš maksimalaus skysčio lygio liktų mažiausiai 3 m kabelio.

Saugumo sumetimais visus siurblinėje atliekamus darbus turi prižiūrėti ne siurblinėje esantis asmuo.



Rekomenduojama visus techninės priežiūros ir remonto darbus atlikti siurblių iškėlus iš siurblinės.

PAVOJUS

Suspaudimo pavojus



Mirtis arba sunkus kūno sužalojimas
- Prieš pradėdami kelti siurblių patikrinkite, ar užveržta kėlimo rankena. Jei reikia, ją užveržkite.

Dėl nerūpestingumo siurblių keliant ar transportuojant gali būti sužeisti žmonės arba sugadintas siurblys.

3.1 Mechaninis įrengimas



Prieš įrengdami produktą, pasirūpinkite, kad siurblinės dugnas būtų lygus.

PAVOJUS

Elektros smūgis



Mirtis arba sunkus kūno sužalojimas
- Prieš pradėdami įrengimo darbus, išjunkite elektros maitinimą ir užrakinkite įvadinį kirtiklį padėtyje 0.
- Prieš pradėdami dirbti su produktu, išjunkite bet kokią išorinę prie jo prijungtą įtampą.

DĖMESIO

Karštas paviršius



Mirtis arba sunkus kūno sužalojimas
- Prieš liesdami siurblių įsitikinkite, kad jis jau atvėsęs.

PAVOJUS

Elektros smūgis



Mirtis arba sunkus kūno sužalojimas
- Prieš siurblio įrengimą ir pirmąjį paleidimą patikrinkite maitinimo kabelį, ar nėra matomų pažeidimų, kad būtų išvengta trumpųjų jungimų.

DĖMESIO

Biologinis pavojus



Lengvas arba vidutinis kūno sužalojimas
- Gerai perplaukite siurblių švariu vandeniu ir po išardymo vandeniu perplaukite siurblio dalis.
Panardinamųjų kanalizacijos vandens ir nuotekų siurblių siurblinėse gali būti kanalizacijos vandens arba nuotekų su toksikiškais ir/arba ligas sukeliančiomis medžiagomis.
- Dirbkite su tinkamomis individualios saugos priemonėmis ir darbiniais drabužiais.
- Laikykitės galiojančių higienos normų.

Prie siurblio pridėtą papildomą vardinę plokštelę pritvirtinkite siurblio įrengimo vietoje arba laikykite šioje instrukcijoje.

Įrengimo vietoje reikia laikytis visų saugos reikalavimų, pvz., naudoti oraputes šviežiam orui į siurblinę tiekti.

Prieš įrengdami siurblių patikrinkite alyvos lygį alyvos kameroje. Žr. skyrių [8.4 Alyvos patikrinimas ir keitimas](#).

Siurbiai gali būti įrengiami įvairiai, tai aprašyta skyriuose **3.1.2 Įrengimas ant automatinės movos** ir **3.1.3 Įrengimas laisvai pastatant panardinus**.

Didelio debito siurbiai turi išlietą DN 50 išvado flanšą. Visi kiti siurbiai turi išlietą DN 40 išvado flanšą.



Siurbiai yra skirti darbui su pertraukomis. Kai siurbiai yra visiškai panardinti, jie gali dirbti ir nuolat.



Kad būtų išvengta veikimo sutrikimų dėl neteisingo įrengimo, visada naudokite "Grundfos" priedus.



Kėlimo rankeną naudokite tik siurbliui kelti. Nenaudokite jos laikyti siurbliui eksploatavimo metu.

DĖMESIO

Rankų sutraiškymas

Lengvas arba vidutinis kūno sužalojimas

- Kai siurblys jau yra prijungtas prie elektros tinklo, neikiškite rankų ar kokių nors įrankių į siurblio įvadą ir išvadą, nebent siurblys būtų išjungtas išėjus saugiklius arba išjungus įvadinį kirtiklį.
- Pasirūpinkite, kad elektros maitinimas negalėtų būti atsitiktinai įjungtas.



Pasirūpinkite, kad į siurblinę įtekantis skystis neaptaškytų siurblio jutiklių.

DĖMESIO

Aštrus elementas

Lengvas arba vidutinis kūno sužalojimas

- Nelieskite be pirštinių aštrių darbaračio, smulkinimo galvos ir smulkinimo žiedo briaunų.



DĖMESIO

Biologinis pavojus

Lengvas arba vidutinis kūno sužalojimas

- Prijungdami išvado vamzdį gerai užsandarinkite siurblio išvadą, nes to nepadarius, pro jungtį gali trykšti vanduo.



3.1.1 Produkto kėlimas

ĮSPĖJIMAS

Rankų sutraiškymas

- Mirtis arba sunkus kūno sužalojimas
- Keldami siurblių saugokitės, kad neįkištumėte rankos tarp kėlimo rankenos ir kablo.



ĮSPĖJIMAS

Suspaudimo pavojus

Mirtis arba sunkus kūno sužalojimas

- Pasirūpinkite, kad kablys būtų gerai užkabintas už kėlimo rankenos.
- Siurblių visada kelkite už kėlimo rankenos arba, jei jis pritvirtintas prie padėklo, šakiniu keltuuvu.
- Niekada nekelkite siurblio už maitinimo kabelio, žarnos arba vamzdžio.
- Prieš pradėdami kelti siurblių patikrinkite, ar užveržta kėlimo rankena. Jei reikia, ją užveržkite.



Dėl nerūpestingumo siurblių keliant ar transportuojant gali būti sužeisti žmonės arba sugadintas siurblys.

Kad keliant siurblių jis išliktų pusiausvyroje, naudokite teisingą kėlimo tašką. Įrengimo ant automatinės movos atveju kėlimo grandinės kablį reikia užkabinti taške A, visais kitais atvejais - taške B. Žr. 1 pav.

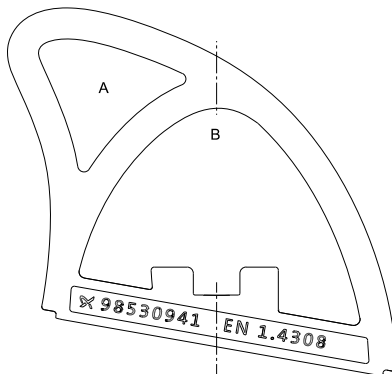

1. pav. Kėlimo taškai

TM06 0066 4813

3.1.2 Įrengimas ant automatinės movos

Stacionariai įrengiami siurbliai gali būti montuojami ant stacionarios automatinės movos kreipiamųjų sistemos arba pakabinamos movos sistemos.

Abi šios automatinės movos sistemos padeda siurblių prižiūrėti ir remontuoti, nes jį galima lengvai iškelti iš siurblynės.



Prieš pradėdami įrengimo darbus, įsitikinkite, kad siurblynėje esančiame ore nėra sprogių dujų.

Kad įrengti būtų lengviau ir būtų išvengta vamzdžių įtempimų prie flanšų ir varžtų, rekomenduojama naudoti laisvus flanšus.



Pasirūpinkite, kad vamzdžiai būtų sumontuoti nenaudojant per didelės jėgos. Siurblys neturi patirti jokių apkrovų dėl vamzdžių svorio.



Nenaudokite vamzdyne elastingų dalių ar alkūnių. Niekada nenaudokite tokių dalių vamzdžiams sutaptinti.

Automatinės movos kreipiamųjų sistema

Žr. *Priedas, 1 pav.*

Darykite taip:

1. Siurblynės viduje išgręžkite kreipiamųjų laikiklio tvirtinimo skyles ir laikinai priveržkite laikiklį dviem inkariniais varžtais.
2. Padėkite automatinės movos pagrindą siurblynės dugne. Naudodamiesi svambalu, nustatykite teisingą jo padėtį. Priveržkite automatinę movą inkariniais varžtais. Jei siurblynės dugnas yra nelygus, automatinės movos pagrindas turi būti atremtas taip, kad priveržus jis būtų horizontalus.
3. Sumontuokite išvado vamzdį laikydamiesi įprastų procedūrų taip, kad vamzdis nebūtų deformuojamas ar jo neveiktų papildomos apkrovos ar įtempiai.
4. Įstatykite kreipiamąsias į automatinės movos pagrindą ir nupjaukite jas tiek, kad jų ilgis tiksliai atitiktų siurblynės viršuje esančio kreipiamųjų laikiklio padėtį.
5. Išsukite varžtus, kuriais laikinai buvo priveržtas laikiklis, uždėkite jį ant kreipiamųjų ir vėl jį tvirtai priveržkite prie siurblynės sienelės.



Kreipiamosios neturi turėti jokio ašinio laisvumo, nes tai siurbliui dirbant sukeltų triukšmą.

6. Prieš nuleisdami siurblių į siurblynę, išvalykite iš jos visas statybines šiukšles.
7. Prie siurblio išvado pritvirtinkite kreipiamųjų šliaužiklį. Prieš nuleisdami siurblių į siurblynę sutepkite kreipiamųjų šliaužiklio tarpiklį.
8. Įstatykite kreipiamųjų šliaužiklį tarp kreipiamųjų ir nuleiskite siurblių į siurblynę prieš siurblio kėlimo rankenos pritvirtinta grandine. Kai siurblys pasieks automatinės movos pagrindą, jis automatiškai sandariai prisijungs.



Kai siurblys pasieks automatinės movos pagrindą, kad jis tikrai būtų teisingoje padėtyje, pakratykite jį grandine.

9. Užkabinkite grandinės galą ant tinkamo kablo siurblynės viršuje taip, kad grandinė nesiliestų prie siurblio korpuso.
10. Suvyniokite per ilgą maitinimo kabelio dalį ant ritės, kad kabelis eksploataavimo metu nebūtų pažeistas. Pritvirtinkite ritę prie tinkamo kablo siurblynės viršuje. Patikrinkite, ar kabelis nėra stipriai sulenktas ar prispaustas.
11. Prijunkite maitinimo kabelį ir valdymo kabelį, jei jis naudojamas.



Laisvojo kabelio galo negalima panardinti į vandenį, nes vanduo per kabelį gali prasiskverbti iki variklio.

Pakabinama automatinės movos sistema

Žr. *Priedas, 2* pav.

Darykite taip:

1. Sumontuokite siurblinėje skersinį.
2. Pritvirtinkite ant skersinio stacionarią automatinės movos dalį.
3. Prie siurblio išvado pritvirtinkite pakabinamos automatinės movos judamosios dalies jungtį.
4. Prie pakabinamos automatinės movos judamosios dalies pritvirtinkite karabiną ir grandinę.
5. Prieš nuleisdami siurbį, išvalykite iš siurblinės visas statybines šiukšles.
6. Prie siurblio kėlimo rankenos pritvirtinta grandine nuleiskite siurbį į siurblinę. Kai judamoji automatinės movos dalis pasieks stacionarią movos dalį, jos automatiškai sandariai susijungs.



Kai siurblys pasieks automatinės movos pagrindą, kad jis tikrai būtų teisingoje padėtyje, pakratykite jį grandine.

7. Užkabinkite grandinės galą ant tinkamo kablo siurblinės viršuje taip, kad grandinė nesiliestų prie siurblio korpuso.
8. Suvyniokite per ilgą maitinimo kabelio dalį ant ritės, kad kabelis eksploataavimo metu nebūtų pažeistas. Pritvirtinkite ritę prie tinkamo kablo siurblinės viršuje. Patikrinkite, ar kabelis nėra stipriai sulenktas ar prispaustas.
9. Prijunkite maitinimo kabelį ir valdymo kabelį, jei jis naudojamas.



Laisvojo kabelio galo negalima panardinti į vandenį, nes vanduo per kabelį gali prasiskverbti iki variklio.

3.1.3 Įrengimas laisvai pastatant panardinus

Įrengimui pastatant laisvai skirti siurbLIAI gali būti pastatyti siurblinės dugne ar panašioje vietoje. Žr. *Priedas, 3* pav.

Prie siurblio turi būti pritvirtinta koja (papildoma detalė).

Kad siurbį būtų lengviau prižiūrėti, prie išvado prijunkite lanksčią lengvai atjungiamą jungtį arba movą.

Jei naudojama žarna, pasirūpinkite, kad ji nebūtų užsispaudusi ir kad vidinis žarnos skersmuo atitiktų siurblio išvado skersmenį.

Jei naudojamas kietas vamzdis, reikia sumontuoti jungtį arba movą, atbulinį vožtuvą ir sklendę čia išvardinta tvarka, žiūrint nuo siurblio.

Jei siurblys įrengiamas tokioje vietoje, kur yra dumblo arba nelygus pagrindas, rekomenduojame siurbį pastatyti ant plytų ar panašios atramos.

Darykite taip:

1. Prie siurblio išvado pritvirtinkite 90 ° alkūnę ir prijunkite išvado vamzdį arba žarną.
2. Prie siurblio kėlimo rankenos pritvirtinta grandine nuleiskite siurbį į skystį. Rekomenduojama siurbį pastatyti ant lygaus, tvirto pagrindo. Pasirūpinkite, kad siurblys kabotų ant grandinės, o ne ant maitinimo kabelio.
3. Užkabinkite grandinės galą ant tinkamo kablo siurblinės viršuje taip, kad grandinė nesiliestų prie siurblio korpuso.
4. Suvyniokite per ilgą maitinimo kabelio dalį ant ritės, kad kabelis eksploataavimo metu nebūtų pažeistas. Pritvirtinkite ritę prie tinkamo kablo. Patikrinkite, ar kabelis nėra stipriai sulenktas ar prispaustas.
5. Prijunkite maitinimo kabelį ir valdymo kabelį, jei jis naudojamas.



Laisvojo kabelio galo negalima panardinti į vandenį, nes vanduo per kabelį gali prasiskverbti iki variklio.



Jei siurblinėje įrengti keli siurbLIAI, kad būtų užtikrintas optimalus siurblių darbas pakaitomis, jie turi būti vienodame aukštyje.

3.2 Elektros jungtys



Negalima siurblio maitinti per dažnio keitiklį.

Prijunkite elektros maitinimą laikydamiesi vietinių reikalavimų.

PAVOJUS

Elektros smūgis

- Mirtis arba sunkus kūno sužalojimas
- Siurblys turi būti prijungtas prie išorinio įvadinio kirtiklio, kuriame visų kontaktų atskyrimo tarpeliai turi tenkinti standarto EN 60204-1, 5.3.2 reikalavimus.
 - Turi būti galima užrakinti įvadinį kirtiklį padėtyje 0. Kirtiklio tipas ir jam keliami reikalavimai nurodyti standarte EN 60204-1, 5.3.2.

Siurblyje yra automatinis variklio išjungiklis ir valdymo logikos grandinė.



Pasirūpinkite, kad virš maksimalaus skysčio lygio liktų mažiausiai 3 m kabelio.

Kiekvienu konkrečiu atveju objekto klasifikacija turi būti patvirtinta pagal vietines taisykles.

CIU modulį, jei jis naudojamas, draudžiama įrengti potencialiai sprogoje aplinkoje.

Įrengiant sprogiai aplinkai skirtus siurblius, išorinis įžeminimo laidas turi būti saugia jungtimi prijungtas prie ant siurblio esančio išorinio įžeminimo gnybto. Nuvalykite išorinio įžeminimo jungties paviršių ir prijunkite kabelio spaustuką.

Įžeminimo laido skerspjūvio plotas turi būti ne mažesnis kaip 4 mm², pvz., laidas H07 V2-K (PVT 90 °) geltonas/žalias.

Pasirūpinkite, kad įžeminimo jungtis būtų apsaugota nuo korozijos.



PAVOJUS

Elektros smūgis

Mirtis arba sunkus kūno sužalojimas

- Jei maitinimo kabelis pažeistas, jį turi pakeisti gamintojas, gamintojo serviso partneris arba panašią kvalifikaciją turintis asmuo.



Nustatykite automatinį variklio išjungiklį pagal maksimalią siurblio srovę. Maksimali srovė nurodyta siurblio vardinėje plokštelėje.



Siurblys turi būti prijungtas laikantis šioje instrukcijoje pateiktų nurodymų.

Elektros maitinimo įtampa ir dažnis nurodyti siurblio vardinėje plokštelėje. Leistini įtampos nuokrypiai yra nurodyti skyriuje 10. *Techniniai duomenys*. Patikrinkite, ar variklis tinka elektros tinklui, į kurį jis bus jungiamas.

Visi siurbLIAI tiekiami su 10 m maitinimo kabeliu laisvu galu.

PAVOJUS

Elektros smūgis

Mirtis arba sunkus kūno sužalojimas

- Prieš siurblio įrengimą ir pirmąjį paleidimą patikrinkite maitinimo kabelį, ar nėra matomų pažeidimų, kad būtų išvengta trumpųjų jungimų.



Jei prireiktų keisti maitinimo kabelį, šį darbą turi atlikti "Grundfos" arba "Grundfos" įgaliotos remonto dirbtuvės.

3.2.1 Laidų prijungimo schemas

Vienfaziai siurbliai

Siurblys turi patentuotą paleidimo funkciją, dėl kurios paleidimo kondensatorius yra nereikalingas. Darbinis kondensatorius yra integruotas siurblyje.

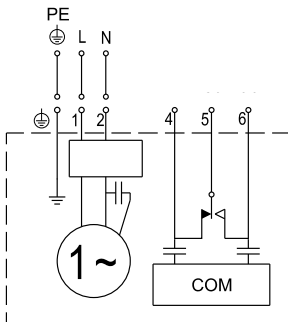

2. pav. Vienfazių siurblių prijungimo schema

TM04 4297 1209

Trifaziai siurbliai

Siurblys yra sukonstruotas taip, kad fazių eiliškumas kontaktų dėžutėje turi būti pagal laikrodžio rodyklę. Tai gali būti nustatyta fazių eiliškumo detektoriumi. Jei fazių eiliškumas yra neteisingas, siurblys nepasileis.

Jei sausosios eigos jutikliai yra apsemti skysčiu, bet siurblys nepasileidžia, priežastis gali būti neteisingas fazių eiliškumas. Sukeiskite tarpusavyje L1 ir L2.

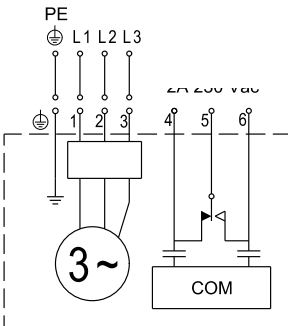

3. pav. Trifazių siurblių prijungimo schema

TM04 4298 1209

3.2.2 Grundfos CIU

CIU reiškia "Communication Interface Unit" (ryšio sąsajos modulis). CIU modulis naudojamas kaip ryšio sąsaja tarp SEG AUTO_{ADAPT} siurblio ir pagrindinio duomenų perdavimo tinklo.

CIU modulis yra papildoma pasirenkama įranga. Žr. atskirą prie modulio pridėdamą įrengimo ir naudojimo instrukciją.

3.2.3 Aliarmo relė arba ryšio jungtis

Siurblys turi aliarmo relės išėjimą. Pagal poreikį galima pasirinkti NC arba NO veikimą, pavyzdžiui, akustiniam arba vizualiniam aliarmui. Maksimali relės apkrova yra 230 V (kintama), 2 A.

Kaip alternatyva, laidai 4 ir 6 gali būti naudojami išoriniam ryšiui per CIU modulį.



Jei yra prijungtas CIU modulis, relės naudoti negalima. CIU modulis turi relę, kuri perima aliarmo funkciją.

Žr. laidų prijungimo schemas pavyzdį prie CIU modulio pridėtoje dokumentacijoje.

3.2.4 Elektros maitinimo reikalavimai

Maksimalus leistinas sistemos impedansas Z_{maks} yra 0.24 omo esant 50 Hz dažniui maitinimo prijungimo taške, t. y. iš paskirstymo tinklo turi būti prieinama 100 A srovė kiekvienoje fazėje.

Jei šis reikalavimas netenkinamas, gali šiek tik kristi įtampa ir dėl to truputį mirksėti elektros apšvietimo lempos.

Kad įsitikintumėte, jog prijungimo vietoje užtikrinama įrangai pakankama srovė, jei reikia, kreipkitės į elektros tinklą įmonę.

4. Produkto paleidimas

DĖMESIO

Rankų sutraiškymas

- Lengvas arba vidutinis kūno sužalojimas
- Kai siurblys jau yra prijungtas prie elektros tinklo, neikiškite rankų ar kokių nors įrankių į siurblio įvadą ir išvadą, nebent siurblys būtų išjungtas išėmus saugiklius arba išjungus įvadinį kirtiklį.
 - Pasirūpinkite, kad elektros maitinimas negalėtų būti atsitiktinai įjungtas.



Prieš produkto paleidimą:

- Pasirūpinkite, kad būtų išimti saugikliai.
- Pasirūpinkite, kad visa apsaugos įranga būtų teisingai prijungta.



DĖMESIO

Biologinis pavojus

- Lengvas arba vidutinis kūno sužalojimas
- Prijungdami išvado vamzdį gerai užsandarinkite siurblio išvadą, nes to nepadarius, pro jungtį gali trykšti vanduo.



ĮSPĖJIMAS

Rankų sutraiškymas

- Mirtis arba sunkus kūno sužalojimas
- Keldami siurblių saugokitės, kad neįkištumėte rankos tarp kėlimo rankenos ir kablo.



PAVOJUS

Suspaudimo pavojus

- Mirtis arba sunkus kūno sužalojimas
- Pasirūpinkite, kad kablys būtų gerai užkabintas už kėlimo rankenos.
 - Siurblių visada kelkite už kėlimo rankenos arba, jei jis pritvirtintas prie padėklo, šakiniu keltuivu.
 - Niekada nekelkite siurblio už maitinimo kabelio, žarnos arba vamzdžio.
 - Prieš pradėdami kelti siurblių patikrinkite, ar užveržta kėlimo rankena. Jei reikia, ją užveržkite.



PAVOJUS

Elektros smūgis

Mirtis arba sunkus kūno sužalojimas

- Prieš pirmąjį produkto paleidimą patikrinkite maitinimo kabelį, ar nėra matomų pažeidimų, kad būtų išvengta trumpųjų jungimų.
- Jei maitinimo kabelis pažeistas, jį turi pakeisti gamintojas, gamintojo serviso partneris arba panašią kvalifikaciją turintis asmuo.
- Pasirūpinkite, kad produktas būtų gerai įžemintas.
- Išjunkite elektros maitinimą ir užrakinkite įvadinį kirtiklį padėtyje 0.
- Prieš pradėdami dirbti su produktu, išjunkite bet kokią išorinę prie jo prijungtą įtampą.



DĖMESIO

Biologinis pavojus

Lengvas arba vidutinis kūno sužalojimas

- Gerai perplaukite siurblių švairu vandeniu ir po išardymo vandeniu perplaukite siurblio dalis.

- Panardinamųjų kanalizacijos vandens ir nuotekų siurblių siurblinėse gali būti kanalizacijos vandens arba nuotekų su toksiškomis ir/arba ligas sukeliančiomis medžiagomis.
- Dirbkite su tinkamomis individualios saugos priemonėmis ir darbiniais drabužiais.
- Laikykitės galiojančių higienos normų.



DĖMESIO

Karštas paviršius

Lengvas arba vidutinis kūno sužalojimas

- Nelieskite siurblio paviršiaus jam dirbant.



Siurbliui dirbant neatidarykite apkabos.

4.1 Darbo režimai



Nepaleiskite siurblio, jei siurblinėje yra potencialiai sprogi aplinka.

SiurbLIAI skirti darbai su pertraukomis (S3). Kai siurbLIAI yra visiškai panardinti, jie gali dirbti ir nuolat (S1).

S3, darbas su pertraukomis

S3 režimas - tai 10 minučių darbo ciklą (TC) seka. Kiekvieną ciklą sudaro 4 minutės darbo pastovia apkrova ir 6 minučių pertrauka. Ciklo metu šiluminė pusiausvyra nepasiekama. Žr. 4 pav.

Šiame darbo režime siurblys yra dalinai panardintas aplinkiniame skystyje. Minimalus skysčio lygis yra ties kabelio įvado viršumi.

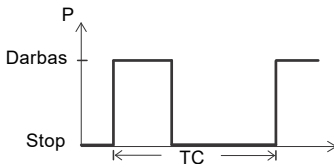

TM04 4527 1509

4. pav. S3 režimas

S1, nuolatinis darbas

Šiame darbo režime siurblys gali dirbti nuolat, jis neturi būti sustabdomas, kad atvėstų. Kai siurblys yra visiškai apsemtas, jį pakankamai aušina skystis, į kurį jis panardintas. Žr. 5 pav.

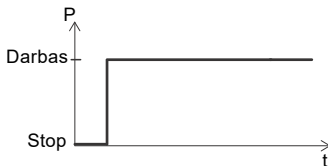

TM04 4528 1509

5. pav. S1 režimas

4.2 Pasiruošimas paleidimui

4.2.1 Standartiniai nustatymai

Siurblys iš gamyklos pateikiamas su tokiais standartiniais nustatymais:

Parametras	0,9 - 4,0 kW	
Paleidimo uždelsimas (atsitiktinis)	Išjungta	
Paleidimo lygis	25 cm	
Aukšto lygio aliarmas	+10 cm	
Apsauga nuo užstrigimo:	Intervalas	3 paros
	Trukmė	2 sek.

Jei vieną ar kelis iš čia nurodytų parametru reikia pakeisti, naudokite CIU modulį ir "Grundfos GO".

CIU modulis gali būti prijungtas laikinai tik konfigūravimui atlikti. Jei CIU modulio neturite, parametrus galima pakeisti naudojant "Grundfos" programą "PC Tool". Daugiau informacijos pateikta CIU modulio įrengimo ir naudojimo instrukcijoje.

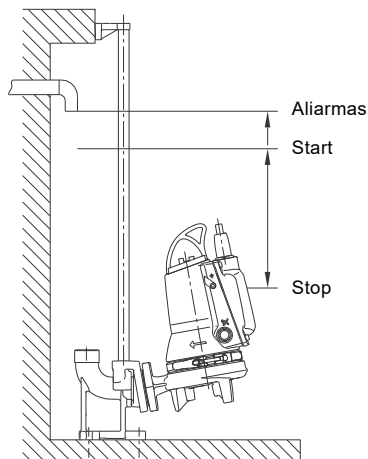

6. pav. Paleidimo ir stabdymo lygiai

TM06 5752 0116

4.2.2 Siurblių sukeitimas

Jei toje pačioje siurblinėje yra įrengta iki keturių siurblių, siurblių valdymo logika užtikrina, kad apkrova per laiką siurbliams būtų paskirstyta tolygiai. Sukeitimas vykdomas pagal patentuotą metodą, kuris yra pagrįstas skysčio lygio siurblinėje matavimu.



Siurblių sukeitimo sekai gali turėti įtakos atmosferos slėgis.

4.3 Paleidimo ir stabdymo lygiai

4.3.1 Paleidimo lygio nustatymas

Siurblio paleidimo lygiui gali turėti įtakos atmosferos slėgis. Ilgų intervalų tarp paleidimo ir sustabdymo atveju, paleidimo lygis gali būti kitoks nei nustatytas paleidimo lygis. Žr. žemiau pateiktus pavyzdžius.

1 pavyzdys: pastovus atmosferos slėgis

Siurblys pasileidžia, kai skysčio lygis siurblinėje pasiekia nustatytą paleidimo lygį. Siurblys dirba tol, kol skysčio lygis nukrenta iki sustabdymo lygio. Kai siurblys sustoja, jis susikalibruoja pagal esamą atmosferos slėgį. Žr. 7 pav.

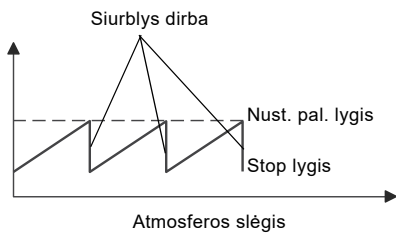

7. pav. 1 pavyzdys: pastovus atmosferos slėgis

TM04 4337 1209

2 pavyzdys: kylantis atmosferos slėgis

Jei po siurblio sustabdymo atmosferos slėgis pakyla, šį slėgio pakilimą siurblys užregistruoja kaip padidėjusį skysčio lygį. Todėl siurblys pasileis skysčiui dar nepasiekus nustatyto paleidimo lygio. Žr. 8 pav.

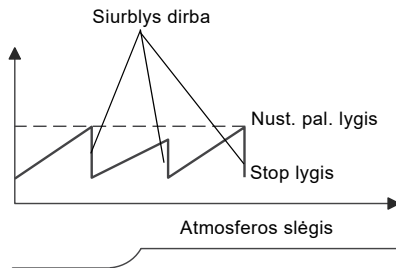

8. pav. 2 pavyzdys: kylantis atmosferos slėgis

TM04 4338 1209

3 pavyzdys: krentantis atmosferos slėgis

Jei po siurblio sustabdymo atmosferos slėgis nukrenta, šį slėgio kritimą siurblys užregistruoja kaip sumažėjusį skysčio lygį. Todėl siurblys pasileis skysčiui pakilus aukščiau nustatyto paleidimo lygio. Žr. 9 pav.

Dėl šios priežasties aukščių skirtumas tarp siurblio sustabdymo lygio ir siurblinės įvado turi būti mažiausiai 50 cm. Žr. 6 pav.

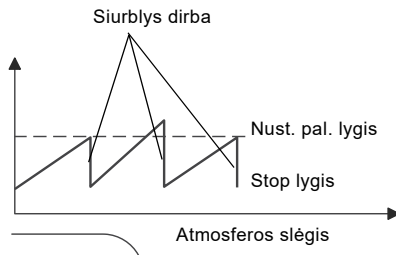

9. pav. 3 pavyzdys: krentantis atmosferos slėgis

TM04 4339 1209

Siurblys turi apsaugą nuo sausosios eigos, kuri realizuota dviem sausosios eigos jutikliais, esančiais iš abiejų elektronikos bloko pusių. Jei vandens lygis nukrenta žemiau sausosios eigos jutiklių, siurblys iš karto sustabdomas ir jis negali būti paleistas tol, kol vandens lygis nepakyla virš jutiklių.



Šiuos jutiklius reikia reguliariai valyti, priklausomai nuo to, kiek ant jų susikaupia dumblo.

4.4 Sukimosi kryptis



Norint patikrinti darbaračio sukimosi kryptį, siurbį galima labai trumpam paleisti ir napanardinus į skystį.

Visų vienfazių siurblių darbaračio sukimosi kryptis nustatyta gamykloje.

Trifazio siurblio elektronika užtikrina, kad siurblys nepasileistų esant neteisingam fazių eiliškumui, nuo kurio priklauso darbaračio sukimosi kryptis.

Jei siurblys nedirba, kai skysčio lygis yra virš sausosios eigos jutiklių, sukeiskite tarpusavyje L1 ir L2.

Teisingą darbaračio sukimosi kryptį nurodo ant statoriaus korpuso esanti rodyklė.

4.5 Paleidimas



Siurblys neturi dirbti sausąja eiga.



Jei aplinka siurblinėje yra potencialiai sprogį, naudokite tik Ex sertifikuotus siurblius.



Prieš paleidimą patikrinkite, ar sistema pripildyta skysčio, ir ar iš jos išleistas oras. Siurblys iš savęs orą išleidžia pats.



Jei sausosios eigos jutikliai nėra apsemti skysčiu, siurblys negali pasileisti.

Jei siurblys skleidžia neįprastą triukšmą arba vibracijas, taip pat kitų siurblio ar maitinimo sutrikimų atveju siurbį nedelsiant sustabdykite.



Nebandykite dar kartą paleisti siurblio, kol neišsiaiškinote sutrikimo priežasties ir jos nepašalinote.

Darykite taip:

1. Išimkite saugiklius ir patikrinkite, ar darbaratis gali laisvai sukis. Pasukite smulkinimo galvą ranka.
2. Patikrinkite alyvos kameroje esančios alyvos būklę. Taip pat žr. skyrių [8.4 Alyvos patikrinimas ir keitimas](#).
3. Patikrinkite, ar lygio jutiklis yra švarus ir ar nepažeistas apsauginis dangtelis.
4. Patikrinkite, ar švarūs sausosios eigos jutikliai.
5. Atidarykite sklendes, jei jos yra.
Automatinė mova: prieš nuleidžiant siurbį į siurblinę būtina sutepti kreipiamųjų šliaužiklio tarpiklį.

6. Nuleiskite siurbį į skystį ir įstatykite saugiklius.
Automatinė mova: patikrinkite, ar siurblys gerai prisitvirtino prie automatinės movos pagrindo.
7. Patikrinkite, ar sistema pripildyta skysčio, ir ar iš jos išleistas oras. Siurblys iš savęs orą išleidžia pats.
8. Įjunkite siurblio elektros maitinimą. Įjungus maitinimą siurblys pasileis ir išsiurbs skystį iki sausosios eigos lygio. Šią procedūrą galima naudoti norint patikrinti, ar siurblys gerai veikia.



Jei sausosios eigos jutikliai nėra apsemti skysčiu, siurblys negali pasileisti.

Paleisdami siurbį kelioms sekundėms patikrinkite, ar teisingas fazių eiliškumas. Jei siurblys nedirba, sukeiskite tarpusavyje L1 ir L2 ir vėl pabandykite paleisti siurbį.

Praėjus eksploataavimo savaitei arba po veleno sandariklio pakeitimo, patikrinkite alyvos kameroje esančios alyvos būklę. Žr. skyrių [8.4 Alyvos patikrinimas ir keitimas](#).

4.6 Siurblio grąžinimas į pradinę būseną

Norint grąžinti siurbį į pradinę būseną, reikia viena minutė išjungti siurblio maitinimą ir vėl jį įjungti.

5. Produkto tvarkymas ir laikymas

5.1 Produkto tvarkymas

Prieš keldami produktą perskaitykite skyrių [3.1.1 Produkto kėlimas](#).

5.2 Produkto laikymas

Jei siurblys sandėliuojamas ilgesnį laiką, jį reikia apsaugoti nuo drėgmės, karščio ir žemesnių kaip -25 °C temperatūrų.

Po ilgo sandėliavimo, prieš siurbį pradędant eksploatuoti, jį reikia patikrinti. Patikrinkite, ar darbaratis gali laisvai sukis. Atkreipkite ypatingą dėmesį į veleno sandariklio, kabelio įvado ir jutiklių būklę.

6. Produkto pristatymas

6.1 Produkto aprašymas

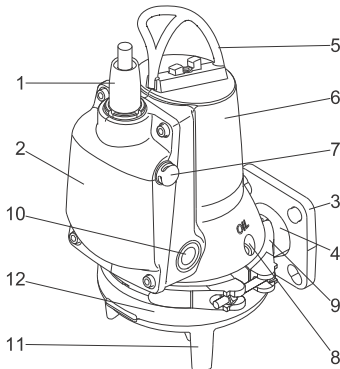

10. pav. SEG AUTO_{ADAPT}

TM06 5751 0116

Poz.	Aprašymas
1	Kabelio kištukas
2	Elektronikos blokas
3	Išvado flanšas DN 40 arba DN 50
4	Išvadas
5	Kėlimo rankena
6	Statoriaus korpusas
7	Lygio jutiklis
8	Alyvos varžtas
9	Apkaba
10	Sausosios eigos jutikliai
11	Siurblio koja
12	Siurblio korpusas

6.2 Paskirtis

Dėl kompaktiškos konstrukcijos šiuos siurblius galima naudoti ir kaip perkeliamus siurblius, ir kaip stacionarius įrengiamus siurblius.

SiurbLIAI gali būti įrengti ant automatinės movos sistemos arba laisvai pastatyti siurblinės dugne.

SEG AUTO_{ADAPT} siurbLIAI yra pernešami siurbLIAI, skirti siurbti buitines ir pramonines nuotekas ir kanalizacijos vandenį, ir puikiai tinka retai apgyvendintoms vietovėms, kuriose nėra savitakių nuotekų sistemų.

SEG AUTO_{ADAPT} siurbLIAI turi smulkinimo sistemą, kuri sumala kietus objektus į mažas daleles, kad jos galėtų būti pašalintos per palyginti mažo skersmens vamzdžius.

6.3 Siurbiami skysčiai

Produktas yra skirtas siurbti šiuos skysčius:

- buitinis kanalizacijos vanduo su tualetų nuotekomis
- restoranų, viešbučių, poilsiaviečių nuotekos ir t. t.

6.4 Potencialiai sprogio aplinka

Jei siurbLIAI naudojami potencialiai sprogioje aplinkoje, reikia naudoti sprogiai aplinkai skirtus siurblius.



SiurbLIAI jokiu atveju negali būti naudojami siurbti degius arba liepsnius skysčius.



Kiekvienu konkrečiu atveju objekto klasifikacija turi būti patvirtinta pagal vietines taisykles.

Sertifikato numeryje esanti raidė X nurodo, kad įrangai taikomos specialios saugaus naudojimo sąlygos. Šios sąlygos nurodytos sertifikate bei šioje įrengimo ir naudojimo instrukcijoje.

Specialios sprogiai aplinka skirtų siurblių saugaus naudojimo sąlygos:

1. Keitimui naudojami varžtai turi būti A2-80 arba aukštesnės klasės pagal EN/ISO 3506-1.
2. Siurblys neturi dirbti sausąja eiga.
3. Stacionariai prijungtas kabelis turi būti tinkamai mechaniškai apsaugotas ir prijungtas prie tinkamos gnybtų plokštės, esančios ne potencialiai sprogioje aplinkoje.
4. Apsaugos nuo perkaitimo statoriaus apvijose nominali suveikimo temperatūra yra 150 °C ir ji užtikrina maitinimo atjungimą.
5. IP68 korpuso klasė garantuojama tik iki maks. 10 m panardinimo gylio.
6. Leidžiamas aplinkos temperatūros diapazonas yra nuo -20 °C iki +40 °C, o leidžiamas skysčio temperatūros diapazonas yra nuo 0 °C iki +40 °C.
7. Dėl siurblių "d" apsaugos tipo ir duomenų apie liepsnai atsparių jungčių matmenis kreipkitės į gamintoją.
8. Kabelio jungties fiksavimo veržlė turi būti keičiama tik identiška veržle.



6.5 Sertifikatai

Visos versijos yra "TÜV Rheinland LGA" (paskelbtoji įstaiga pagal statybos produktų direktyvą) sertifikuotos pagal standartą EN 12050-1, kaip nurodyta siurblio vardinėje plokštelėje.

6.5.1 Sertifikato standartai

Sprogiai aplinkai skirtos versijos yra DEKRA sertifikuotos pagal ATEX direktyvą.

Siurblių saugumo sprogioje aplinkoje klasė Europoje yra CE 0344  II 2 G Ex db h ib IIB T4 Gb.

Direktyva arba standartas	Kodas	Aprašymas
ATEX	CE 0344	= CE atitikties ženklas pagal ATEX direktyvą 2014/34/ES. = 0344 - tai paskelbtosios įstaigos, kuri turi sertifikuotą ATEX atitikties patikrinimo sistemą, numeris.
		= Saugumo sprogioje aplinkoje ženklas.
	II	= Įrangos grupė pagal ATEX direktyvą, nustatančią šios grupės įrangai taikytinus reikalavimus.
	2	= Įrangos kategorija pagal ATEX direktyvą, nustatančią šios kategorijos įrangai taikytinus reikalavimus.
Darnusis Europos standartas	G	= Dujų, garų arba aerozolių sudaromos sprogios aplinkos.
	Ex	= Įranga atitinka darnųjį Europos standartą.
	h	= Neelektrinė įranga sprogiai aplinkai.
	db	= Atsparus liepsnai korpusas pagal EN 60079-1.
	ib	= Savasis saugumas.
	IIB	= Dujų klasifikacija, žr. EN 60079-0. = Dujų grupė B apima dujų grupę A.
	T4	= Maksimali paviršiaus temperatūra yra 135 °C.
	Gb	= Įranga sprogių dujų aplinkai su aukštu apsaugos lygiu.

6.5.2 Australija

IEC šalims, pvz., Australijai ir kitoms, sprogiai aplinkai skirtos versijos yra sertifikuotos DEKRA, sertifikato Nr. IECEx DEK 11.0026X.

Siurblių saugumo sprogioje aplinkoje klasė yra Ex db h ib IIB T4 Gb pagal IEC 60079-0:2017 ir IEC 60079-1:2014, IEC 60079-11:2011, ISO 80079-36:2016, ISO 80079-37:2016.

Direktyva arba standartas	Kodas	Aprašymas
IEC 60079-0:2011, IEC 60079-1:2014, IEC 60079-11:2011	Ex	= Įranga atitinka IECEx.
	db	= Atsparus liepsnai korpusas.
	ib	= Savasis saugumas.
	IIB	= Dujų klasifikacija. = Dujų grupė B apima dujų grupę A.
	T4	= Maksimali paviršiaus temperatūra yra 135 °C.
	Gb	= Įranga sprogių dujų aplinkai su aukštu apsaugos lygiu.

6.6 Identifikacija

6.6.1 Vardinė plokštelė

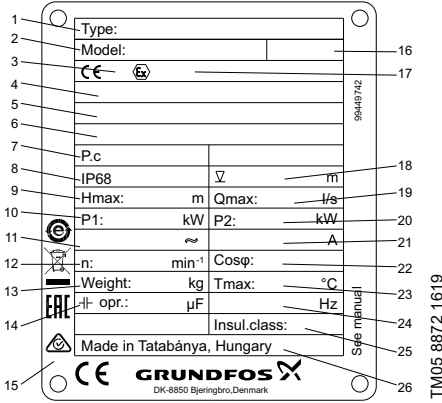

11. pav. SEG AUTO_{ADAPT} vardinė plokštelė

Poz.	Aprašymas
1	Tipas
2	Produkto numeris
3	Sertifikatas
4	ATEX sertifikato numeris
5	IEC Ex aprašymas
6	IEC Ex sertifikato numeris
7	Pagaminimo kodas, metai ir savaitė
8	Korpuso klasė pagal IEC 60529
9	Maksimalus slėgio aukštis [m]
10	Nominali naudojama galia [kW]
11	Nominali įtampa
12	Apsukos [aps./min.]
13	Neto masė [kg]
14	Darbinis kondensatorius [μF]
15	Sertifikatų ženklai
16	Saugos instrukcija, leidinio numeris
17	Ex aprašymas
18	Maksimalus įrengimo gylis [m]
19	Maksimalus debitas [l/s]
20	Nominali išėjimo galia [kW]
21	Maksimali srovė [A]
22	Cos φ, esant 1/1 apkrovai

Poz.	Aprašymas
23	Maksimali skysčio temperatūra [°C]
24	Dažnis [Hz]
25	Izoliacijos klasė / temperatūros padidėjimas
26	Pagaminimo šalis

6.6.2 Tipo žymėjimo paaiškinimai

Pavyzdys: SEG.40.11.E.Ex.2.1.5.02

Kodas	Aprašymas	Pavadinimas
SE	"Grundfos" nuotekų siurbliai	Tipas
G	Smulkinimo sistema siurblio įvade	Darbaračio tipas
40	Nominalus išvado skersmuo	Siurblio išvadas [mm]
50	Nominalus išvado skersmuo, didelio debito variantai	
11	P2 = tipo kodo skaičius / 10	Išėjimo galia [kW]
[]	Standartinis, be įrangos	Įranga
E	Elektroninė versija su AUTO _{ADAPT} funkcijomis	
[]	Standartiniai siurbliai	Siurblio versija
Ex	Sprogiai aplinkai skirti siurbliai	
2	2 poliai	Polių skaičius
1	Vienfazis variklis	Fazių skaičius
[]	Trifazis variklis	
5	50 Hz	Dažnis [Hz]
02	230 V, tiesioginis	Įtampa ir paleidimo būdas
0B	400-415 V, tiesioginis	
0C	230-240 V, tiesioginis	
[]	1-oji karta	Karta ¹⁾
A	2-oji karta	
B	3-oji karta	
[]	Standartinė medžiaga (EN-GJL-200)	Siurblio medžiagos
Z	Pagal specialų užsakymą pagamintas siurblys	Specialus variantas

¹⁾ Skirtingų kartų siurbliai yra skirtingos konstrukcijos, bet panašių galių.

7. Apsaugos ir valdymo funkcijos

7.1 Integruota apsauga

Variklyje yra elektroninė grandinė, apsauganti variklį įvairiose situacijose.

Perkrovos atveju integruota apsaugos nuo perkrovos grandinė sustabdo siurblių 5 minutėms. Praėjus šiam laikui, jei tenkinamos paleidimo sąlygos, siurblys vėl gali būti paleistas.

Norint gražinti siurblių į pradinę būseną, reikia vienai minūtei išjungti siurblio maitinimą ir vėl jį įjungti.

Variklis yra apsaugotas šiose situacijose:

- sausoji eiga
- iki 6000 V įtampos šuoliai vietovėse, kur dažnai žaibuoja, reikalinga išorinė apsauga nuo žaibo
- per didelė įtampa
- per maža įtampa
- per didelė apkrova
- per didelė temperatūra

7.2 Termorelės

Visi siurbLIAI statoriaus apvijose turi dvi termoreles.

Kai termorelė suveikia, siurblys iš karto sustabdomas ir nepasileidžia tol, kol variklio apvijos pakankamai neatvėsta.

Jei atvėšęs siurblys automatiškai nepasileidžia, jį reikia gražinti į pradinę būseną ir paleisti rankiniu būdu. Jei siurblių reikia dažnai paleisti rankiniu būdu, kreipkitės į "Grundfos" arba įgaliotą "Grundfos" serviso partnerį.

8. Produkto priežiūra ir remontas

8.1 Saugos nurodymai ir reikalavimai

PAVOJUS

Elektros smūgis

Mirtis arba sunkus kūno sužalojimas

- Prieš pradėdami dirbti su siurbliu, reikia išimti saugiklius arba išjungti įvadinį kirtiklį.
- Pasirūpinkite, kad elektros maitinimas negalėtų būti atsitiktinai įjungtas.



DĖMESIO

Rankų sutraiškymas

Lengvas arba vidutinis kūno sužalojimas

- Kai siurblys jau yra prijungtas prie elektros tinklo, neikiškite rankų ar kokių nors įrankių į siurblio įvadą ir išvadą, nebent siurblys būtų išjungtas išėmus saugiklius arba išjungus įvadinį kirtiklį.
- Pasirūpinkite, kad visos sukiosios detalės būtų sustojusios.



DĖMESIO

Aštrus elementas

Lengvas arba vidutinis kūno sužalojimas

- Nelieskite be pirštinių aštrių darbaračio, smulkinimo galvos ir smulkinimo žiedo briaunų.



DĖMESIO

Biologinis pavojus

Lengvas arba vidutinis kūno sužalojimas

- Prijungdami išvado vamzdį gerai užsandarinkite siurblio išvadą, nes to nepadarius, pro jungtį gali trykšti vanduo.



DĖMESIO

Karštas paviršius

Lengvas arba vidutinis kūno sužalojimas

- Nelieskite siurblio paviršiaus jam dirbant.



ĮSPĖJIMAS

Rankų sutraiškymas

Mirtis arba sunkus kūno sužalojimas

- Keldami siurblių saugokitės, kad neįkištumėte rankos tarp kėlimo rankenos ir kablo.



PAVOJUS**Suspaudimo pavojus**

- Mirtis arba sunkus kūno sužalojimas
- Pasirūpinkite, kad kablys būtų gerai užkabintas už kėlimo rankenos.
 - Siurblių visada kelkite už kėlimo rankenos arba, jei jis pritvirtintas prie padėklo, šakinių keltuvu.
 - Niekada nekelkite siurblio už maitinimo kabelio, žarnos arba vamzdžio.
 - Prieš pradėdami kelti siurblį patikrinkite, ar užveržta kėlimo rankena. Jei reikia, ją užveržkite.

**PAVOJUS****Elektros smūgis**

- Mirtis arba sunkus kūno sužalojimas
- Prieš siurblio įrengimą ir pirmąjį paleidimą patikrinkite maitinimo kabelį, ar nėra matomų pažeidimų, kad būtų išvengta trumpųjų jungimų.
 - Jei maitinimo kabelis pažeistas, jį turi pakeisti gamintojas, gamintojo serviso partneris arba panašią kvalifikaciją turintis asmuo.
 - Pasirūpinkite, kad produktas būtų gerai įžemintas.
 - Išjunkite elektros maitinimą ir užrakinkite įvadinį kirtiklį padėtyje 0.
 - Prieš pradėdami dirbti su produktu, išjunkite bet kokią išorinę prie jo prijungtą įtampą.

**DĖMESIO****Biologinis pavojus**

- Lengvas arba vidutinis kūno sužalojimas
- Gerai perplaukite siurblį švariu vandeniu ir po išardymo vandeniu perplaukite siurblio dalis.
 - Panardinamųjų kanalizacijos vandens ir nuotekų siurblių siurblinėse gali būti kanalizacijos vandens arba nuotekų su toksiškomis ir/arba ligas sukeliančiomis medžiagomis.
 - Dirbkite su tinkamomis individualios saugos priemonėmis ir darbiniais drabužiais.
 - Laikykitės galiojančių higienos normų.

**DĖMESIO****Slėginė sistema**

- Lengvas arba vidutinis kūno sužalojimas
- Kadangi alyvos kameroje gali būti padidėjęs slėgis, neišsukite iki galo varžtų, kol slėgis nenukris.



Išskyrus siurblio dalių remontą, visus kitus remonto darbus turi atlikti "Grundfos" arba įgaliotas "Grundfos" serviso partneris, įgaliotas remontuoti sprogiai aplinkai skirtus produktus.



Jei siurblys buvo ilgai nenaudojamas, rekomenduojama patikrinti siurblio veikimą.



Techninės priežiūros vaizdo įrašų galima susirasti www.grundfos.com "Grundfos" produktų centre.



Jei prireiktų keisti maitinimo kabelį, šį darbą turi atlikti "Grundfos" arba "Grundfos" įgaliotos remonto dirbtuvės.

8.2 Užteršti siurbliai**DĖMESIO****Biologinis pavojus**

- Lengvas arba vidutinis kūno sužalojimas
- Gerai perplaukite siurblį švariu vandeniu ir po išardymo vandeniu perplaukite siurblio dalis.

Jei produktas buvo naudojamas su skysčiais, kurie yra pavojingi sveikatai arba toksiški, jis bus klasifikuojamas kaip užterštas.

Jei į "Grundfos" kreipiamasi dėl tokio produkto remonto, prieš pristatant produktą remontui, reikia pateikti duomenis apie siurbtus skysčius. Jei duomenys nepateikiami, "Grundfos" gali atsisakyti priimti produktą remontui.

Kreipiantis dėl remonto visada reikia pateikti duomenis apie siurbtą skystį.

Prieš perduodant produktą, jį reikia kuo geriau išplauti.

Produkto grąžinimo išlaidas turi padengti klientas.

8.3 Techninės priežiūros grafikas

Normaliomis sąlygomis eksploatuojamus siurblius reikia tikrinti kas 3000 darbo valandų arba mažiausiai kartą per metus. Jei siurbliamame skystyje yra daug sausosios medžiagos ar smėlio, siurbliį tikrinkite dažniau.

Turi būti tikrinama:

- **Naudojama galia**
Žr. skyrių [6.6.1 Vardinė pokštelė](#).
- **Alyvos lygis ir jos būklė**
Kai siurblys yra naujas, arba pakeitus veleno sandariklį, po savaitės eksploatavimo patikrinkite alyvos lygį.
Naudokite "Shell Ondina X420" arba panašaus tipo alyvą. Žr. skyrių [8.4 Alyvos patikrinimas ir keitimas](#).
- **Jutikliai**
Kaip valyti jutiklius, aprašyta skyriuje [8.5 Jutiklių valymas](#).
- **Kabelio įvadas**



Patikrinkite, ar kabelio įvadas neleidžia vandens, ir ar kabelis nėra stipriai sulenktas ir / arba suspaustas.

- **Siurblio dalys**
Patikrinkite, ar nesusidėvėjęs darbaratis, siurblio korpusas ir t. t. Pakeiskite pažeistus dalis.
Žr. skyrių [8.10 Remonto komplektai](#).
- **Rutuliniai guoliai**
Patikrinkite, ar velenas netraška, ar lengvai sukasi (pasukite jį ranka). Pakeiskite pažeistus rutulinius guolius.
Jei pažeisti rutuliniai guoliai arba blogai veikia variklis, paprastai reikia atlikti kapitalinį siurblio remontą. Šį darbą turi atlikti "Grundfos" arba "Grundfos" įgaliotos remonto dirbtuvės.
- **Smulkinimo sistema ir jos dalys**
Jei siurblys dažnai užstringa, apžiūrėkite, ar nesusidėvėjusi smulkinimo sistema. Kai sistema yra susidėvėjusi, smulkintuvo dalys būna atšipusios ir nudilusios. Palyginkite jas su nauju smulkintuvo dalimis.

8.4 Alyvos patikrinimas ir keitimas

Kas 3000 siurblio eksploatavimo valandų, arba mažiausiai kartą per metus, alyvos kameroje pakeiskite alyvą kaip aprašyta žemiau.

Jei buvo keičiamas veleno sandariklis, reikia pakeisti ir alyvą.

Lentelėje nurodyta, kiek alyvos turi būti alyvos kameroje:

Siurblio tipas	Alyvos kiekis alyvos kameroje [l]
SEG AUTO _{ADAPT} iki 1,5 kW	0,17
SEG AUTO _{ADAPT} 2,6 - 4,0 kW	0,42

Alyvos išleidimas

DĖMESIO

Slėginė sistema



Lengvas arba vidutinis kūno sužalojimas
- Kadangi alyvos kameroje gali būti padidėjęs slėgis, neišukite iki galo varžtų, kol slėgis nenukris.

1. Atlaisvinkite ir išukite abu alyvos kameros varžtus, kad iš kameros galėtų ištekti visa alyva.
2. Patikrinkite, ar alyvoje nėra vandens ir nešvarumų. Jei buvo išimtas veleno sandariklis, pagal alyvos kokybę galima spręsti apie veleno sandariklio būklę.



Atitarnavusią alyvą reikia utilizuoti laikantis vietinių taisyklių.

Alyvos įpylimas siurbliui gulint ant šono

Žr. 12 pav.

1. Paguldykite siurbliį taip, kad jis gulėtų ant statoriaus korpuso ir išvado flanšo, o alyvos kameros varžtai būtų viršuje.
2. Pilkite alyvą į alyvos kamerą per viršutinę angą, kol ji pradės tekėti pro apatinę angą. Kai alyva pradeda tekėti per apatinę angą, kameroje yra pakankamas kiekis alyvos.
Reikalingas alyvos kiekis nurodytas skyriuje [8.4 Alyvos patikrinimas ir keitimas](#).
3. Įsukite abu alyvos varžtus, panaudodami O žiedų remonto komplekte esančius tarpiklius. Žr. skyrių [8.10 Remonto komplektai](#).

Alyvos įpylimo angos

Alyvos lygis

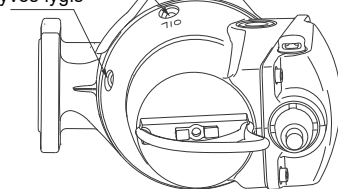

TM06 5758 0116

12. pav. Alyvos įpylimo angos

Alyvos įpylimas siurbliui esant vertikaliajoje padėtyje

1. Pastatykite siurbliį ant lygaus horizontalaus paviršiaus.
2. Pilkite alyvą į kamerą per vieną angą, kol ji pradės tekėti per kitą angą. Reikalingas alyvos kiekis nurodytas skyriuje [8.4 Alyvos patikrinimas ir keitimas](#).
3. Įsukite abu alyvos varžtus, panaudodami O žiedų remonto komplekte esančius tarpiklius. Žr. skyrių [8.10 Remonto komplektai](#).

8.5 Jutiklių valymas

Čia nurodyti valymo intervalai yra rekomendacinio pobūdžio ir turi būti pakoreguoti atsižvelgiant į konkrečią situaciją siurblinėje.

Sprogiai aplinkai neskirtų siurblių valymo intervalai

Toliau pateiktoje lentelėje nurodyti rekomenduojami sprogiai aplinkai neskirtų siurblių jutiklių valymo intervalai. Šie valymo intervalai yra rekomendaciniai. Rekomenduojama tinkamus valymo intervalus pasirinkti remiantis patirtimi ir nuotekų sudėtimi konkrečioje situacijoje.

Nuotekos, kuriose yra riebalų	Nuotekos, kuriose yra kietų dalelių arba pluošto	Nuotekos be riebalų, kietų dalelių ir pluošto
3 mėnesiai	6 mėnesiai	12 mėnesių

Sprogiai aplinkai skirtų siurblių valymo intervalai



Sprogiai aplinkai skirtų siurblių valymo intervalų privaloma laikytis, kad siurblys gerai veiktų.

Po valymo kiekvieną sausosios eigos jutiklį būtina atskirai patikrinti, ar jis gerai veikia.



Jei sausosios eigos jutikliai veikia blogai, yra pavojus, kad siurblys gali dirbti sausąja eiga, įkaisti ir sukelti užsidegimą.

Toliau pateiktoje lentelėje nurodyti privalomi sprogiai aplinkai skirtų siurblių jutiklių valymo intervalai.

Nuotekos, kuriose yra riebalų	Nuotekos, kuriose yra kietų dalelių arba pluošto	Nuotekos be riebalų, kietų dalelių ir pluošto
3 mėnesiai	6 mėnesiai	6 mėnesiai

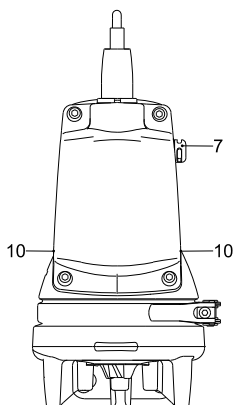

13. pav. Lygio ir sausosios eigos jutiklių vieta

Darykite taip:

Žr. 13 pav.

- Lygio jutiklis (7): perplaukite jutiklį švariu vandeniu. Sausosios eigos jutikliai (10): perplaukite sausosios eigos jutiklius švariu vandeniu ir nuvalykite juos minkštu šepetėliu.
- Ijunkite siurblio elektros maitinimą.
- Patikrinkite, ar siurblys pasileidžia ir išsiurbia skystį iki sausosios eigos lygio.



Kad jutiklių nepažeistumėte, nenaudokite kitokių, nei nurodytos šioje instrukcijoje, valymo priemonių.



Jei sausosios eigos jutikliai nėra apsemti skysčiu, siurblys negali pasileisti.

Sausosios eigos jutiklių veikimo patikrinimas

- Uždengkite sausosios eigos jutiklį drėgnu audeklu.
- Leiskite siurbliui dirbti ir išsiurbti skystį iki sausosios eigos lygio.
 - Skysčiui pasiekus sausosios eigos lygį siurblys turi sustoti.
- Pakartokite šiuos veiksmus su kitu jutikliu.

8.6 Darbaračio tarpelio reguliavimas

Skliausteliuose pateikti dalių numeriai parodyti 4 ir 5 pav., žr. *Priedas*.

Darykite taip:

1. Atsargiai priveržkite reguliavimo varžlę (68), kol darbaratis (49) negalės sukstis. Naudokite 24 numerio raktą.
2. Atlaisvinkite reguliavimo varžlę 1/4 apsisukimo.

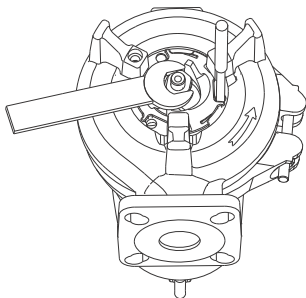

14. pav. Darbaračio tarpelio reguliavimas

8.7 Smulkinimo sistemos keitimas

DĖMESIO

Aštrus elementas



Lengvas arba vidutinis kūno sužalojimas
- Nelieskite be pirštinių aštrių darbaračio, smulkinimo galvos ir smulkinimo žiedo briaunų.



Techninės priežiūros metu dažytas paviršius gali būti pažeistas. Nepamirškite iš naujo nudažyti pažeistą dažytą paviršių.

Skliausteliuose pateikti dalių numeriai parodyti 4 ir 5 pav., žr. *Priedas*.

Darykite taip:

Išardymas

1. Atlaisvinkite varžtą (188a) vienoje siurblio kojoje.
2. Atlaisvinkite smulkinimo žiedą (44) ir, pakalę arba pasukę smulkinimo žiedą 15-20 ° pagal laikrodžio rodyklę, atidarykite lizdą. Žr. 15 pav.

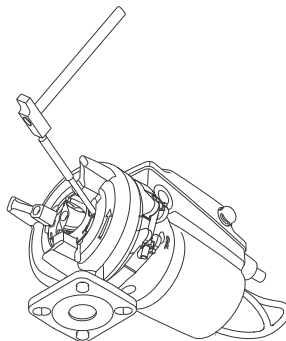

15. pav. Smulkinimo žiedo nuėmimas

3. Atsuktuvu atsargiai atkelkite smulkinimo žiedą (44) nuo siurblio korpuso.



Žiūrėkite, kad smulkinimo žiedas neužsikabintų už smulkinimo galvos.

4. Į angą siurblio korpuso įkiškite strypą, kad prilaikytumėte darbaratį.
5. Išsukite varžtą (188a) iš veleno galo ir nuimkite fiksavimo žiedą (66).
6. Nuimkite smulkinimo galvą (45).

Surinkimas

1. Uždedant smulkinimo galvą (45), išsikišimai smulkinimo galvos gale turi užsikabinti už darbaratyje (49) esančių angų.
2. Užveržkite smulkinimo galvos varžtą (188a) iki 20 Nm. Nepamirškite fiksavimo poveržlės.
3. Uždėkite smulkinimo žiedą (44).
4. Pasukite smulkinimo žiedą (44) 15-20 ° prieš laikrodžio rodyklę, kad jis užsifikuotų.
5. Patikrinkite, ar smulkinimo žiedas neliečia smulkinimo galvos.
6. Užveržkite varžtą (188a) iki 16 Nm.



Patikrinkite, ar darbaratis gali laisvai ir tyliai sukstis.

TM06 5757 0116

TM06 5756 0116

8.8 Siurblio korpuso valymas

Skliausteliuose pateikti dalių numeriai parodyti 4 ir 5 pav., žr. *Priedas*.

Darykite taip:

Išardymas

1. Pastatykite siurblių vertikaliai.
2. Atlaisvinkite ir nuimkite apkabą (92), jungiančią siurblio korpusą ir variklį.
3. Iškelkite variklį iš siurblio korpuso (50). Kadangi darbaratis ir smulkinimo galva yra pritvirtinti prie veleno galo, kartu su varikliu išsiima ir darbaratis bei smulkinimo galva.
4. Išvalykite siurblio korpusą ir darbaratį.

Surinkimas

1. Įstatykite variklį su darbaračiu ir smulkinimo galva į siurblio korpusą.
2. Uždėkite ir užveržkite apkabą (92).

Taip pat žr. skyrių *8.9 Veleno sandariklio tikrinimas ir keitimas*.

8.9 Veleno sandariklio tikrinimas ir keitimas

Ar veleno sandariklis yra nepažeistas, galima sužinoti patikrinant alyvą.

Jei alyvoje yra daugiau kaip 20 % vandens, tai reiškia, kad veleno sandariklis pažeistas, ir jį reikia pakeisti. Jei veleno sandariklis nebus pakeistas, bus pažeistas variklis.

Jei alyva yra švari, ją galima toliau naudoti. Taip pat žr. skyrių *8. Produkto priežiūra ir remontas*.

Skliausteliuose pateikti dalių numeriai parodyti 4 ir 5 pav., žr. *Priedas*.

Darykite taip:

1. Nuimkite smulkinimo žiedą (44).
Žr. skyrių *8.7 Smulkinimo sistemos keitimas*.
 2. Iš veleno galo išsukite varžtą (188a).
 3. Atlaisvinkite ir nuimkite apkabą (92), jungiančią siurblio korpusą ir variklį.
 4. Iškelkite variklį iš siurblio korpuso (50). Kadangi darbaratis ir smulkinimo galva yra pritvirtinti prie veleno galo, kartu su varikliu išsiima ir darbaratis bei smulkinimo galva.
 5. Iš veleno galo išsukite varžtą (188a).
 6. Nuimkite smulkinimo galvą (45).
 7. Nuimkite nuo veleno darbaratį (49).
 8. Iš alyvos kameros išleiskite alyvą. Žr. skyrių *8.4 Alyvos patikrinimas ir keitimas*. Visų siurblių veleno sandarikliai yra vienas mazgas.
 9. Išsukite veleno sandariklį (105) laikinčius varžtus (188a).
 10. Į veleno sandariklio lizdo (58) angas įkišę du atsuktuvus ir naudodami juos kaip svetus, iš alyvos kameros iškelkite veleno sandariklį (105).
 11. Patikrinkite įvorės (103) būklę toje vietoje, kur antrinis veleno sandariklio sandariklis liečiasi su įvore. Įvorė turi būti nepažeista. Jei ji yra susidėvėjusi ir ją reikia keisti, siurblių turi patikrinti "Grundfos" arba įgaliotas "Grundfos" serviso partneris.
- Jei įvorė nepažeista, darykite taip:
1. Patikrinkite ir išvalykite alyvos kamerą.
 2. Sutepkite su veleno sandarikliu besiliečiančius paviršius alyva.
 3. Įstatykite naują veleno sandariklį (105) naudodamiesi remonto komplekte esančia plastikine įvore.
 4. Užveržkite veleno sandariklį laikinčius varžtus (188a) iki 16 Nm.
 5. Uždėkite darbaratį. Patikrinkite, ar teisingai įsistatė kaištis (9a).
 6. Įstatykite variklį su darbaračiu ir smulkinimo galva į siurblio korpusą (50).
 7. Uždėkite ir užveržkite apkabą (92).
 8. Į alyvos kamerą pripilkite alyvos. Žr. skyrių *8.4 Alyvos patikrinimas ir keitimas*.
- Darbaračio tarpelio reguliavimas aprašytas skyriuje *8.6 Darbaračio tarpelio reguliavimas*.

8.10 Remonto komplektai

Žemiau nurodyti remonto komplektai siūlomi visiems siurbliams.

Remonto komplektas	Turinys	Siurblio tipas	kW	Medžiaga	Produkto numeris	
Veleno sandariklio komplektas	Visas veleno sandariklis	SEG.40	Visi	NBR	96076122	
				FKM	96645275	
		SEG.50	Visi	NBR	96076123	
				FKM	96645160	
Veleno sandariklio lizdas	Veleno sandariklio lizdas	SEG.50	Visi		99346051	
Velenas su rotoriumi	Veleno ir rotoriaus komplektas	SEG.50		2,6	99346054	
				2,6 (Ex)	99346055	
				3,1 - 4,0	99346058	
				3,1 - 4,0 (Ex)	99346091	
O žiedų komplektas	O žiedai ir alyvos kameros varžtų tarpikliai	SEG.40/50		0,9 - 1,5	NBR	96076124
						98682327 ¹⁾
				0,9 - 1,5	FKM	96646061
						98682329 ¹⁾
				2,6 - 4,0	NBR	96076125
				2,6 - 4,0	FKM	96646062
Smulkinimo sistema	Smulkinimo galva, smulkinimo žiedas, fiksavimo varžtas ir poveržlė	SEG.40		Standartinis	96076121	
		SEG.50		Darbai sunkiomis sąlygomis	96903344	
Darbaratis	Visas darbaratis su reguliavimo veržle, veleno varžtu ir kaiščiu	SEG.40		0,9	96076115	
				1,2	96076116	
				1,5	96076117	
				2,6	96076118	
				3,1	96076119	
		SEG.50		4,0	96076120	
				2,6	99346032	
				3,1	99346046	
				4,0	99346048	
Alyva	1 litras "Shell Ondina X420" alyvos. Alyvos kameroje reikalingas alyvos kiekis nurodytas skyriuje 8.4 Alyvos patikrinimas ir keitimas.	Visi tipai	Visi		96586753	
Kėlimo rankena	Kėlimo rankena ir varžtas	SEG.40/50		0,9 - 1,5	96984147	
				2,6 - 4,0	96984148	
Maitinimo kištukas	Maitinimo kištukas ir dangtelio O žiedai	Visi tipai	Visi		96984144	

Remonto komplektas	Turinys	Siurblio tipas	kW	Medžiaga	Produkto numeris
Apsauginis lygio jutiklio dangtelis	Apsauginis dangtelis bei dangtelio ir jutiklio O žiedai	Visi tipai	Visi		96898081
Lygio jutiklis	Lygio jutiklis, apsauginis dangtelis bei dangtelio ir jutiklio O žiedai	Standartiniai siurbLIAI	Visi		96898082
		Ex siurbLIAI	Visi		96984130
Sausosios eigos jutiklis	Sausosios eigos jutiklis bei dangtelio ir jutiklio O žiedai	Standartiniai siurbLIAI	Visi		96898083
		Ex siurbLIAI	Visi		96984131
Elektronikos modulis, vienfazis	Dangtelis su elektronika ir dangtelio O žiedai	Vienfaziai siurbLIAI	Visi		96898085
		Vienfaziai Ex siurbLIAI	Visi		96984145
Elektronikos modulis, trifazis	Dangtelis su elektronika ir dangtelio O žiedai	Trifaziai siurbLIAI	Visi		96898086
		Trifaziai Ex siurbLIAI	Visi		96984146
Pt1000 jutiklis	Pt1000 jutiklis su laikikliu	Visi tipai	Visi		96984143
Darbinis kondensatorius	Darbinis kondensatorius, Pt1000 jutiklis, laikiklis ir dangtelio O žiedai	Visi vienfaziai siurbLIAI	Visi		96984142

1) Siurblių, pagamintų 2014 m. 19 savaitę, P.C. kodas 1419.

9. Sutrikimų paieška

Prieš bandydami diagnozuoti bet kokį sutrikimą, perskaitykite saugumo nurodymus, pateiktus skyriuje **8.1 Saugos nurodymai ir reikalavimai**, ir jų laikykitės.



Laikykitės visų taisyklių, taikomų sprogoje aplinkoje įrengtiems siurbliams.
Pasirūpinkite, kad potencialiai sprogoje aplinkoje nebūtų atliekami jokie darbai.



Prieš bandydami diagnozuoti bet kokį sutrikimą:

- patikrinkite, ar išimti saugikliai arba išjungtas įvadinis kirtiklis
- pasirūpinkite, kad elektros maitinimas negalėtų būti atsitiktinai įjungtas
- pasirūpinkite, kad visos sukiosios detalės būtų sustojusios

Sutrikimas	Priežastis	Priemonės
1. Siurblys nedirba.	a) Sausosios eigos jutikliai nėra apsemti skysčiu.	Po maitinimo įjungimo palaukite, kol skysčio lygis pakils tiek, kad sausosios eigos jutikliai bus apsemti.
	b) Tik trifaziams siurbliams: siurblys yra prijungtas prie maitinimo su neteisingu fazių eiliškumu.	Sukeiskite tarpusavyje L1 ir L2.
	c) Perdegę elektros instaliacijos saugikliai.	Pakeiskite perdegusius saugiklius. Jei nauji saugikliai vėl perdega, patikrinkite elektros instaliaciją ir maitinimo kabelį.
	d) Elektros maitinimo sutrikimas, trumpasis jungimas, nuotėkis į žemę maitinimo kabelyje arba variklio apvijose.	Maitinimo kabelį ir variklį turi patikrinti ir sutaisyti kvalifikuotas elektrikas.
	e) Variklio elektronikos gedimas.	Variklį turi patikrinti ir suremontuoti "Grundfos" serviso specialistas.
	f) Apsinešę nešvarumais lygio arba sausosios eigos jutikliai.	Nuvalykite jutiklį (-ius).
2. Siurblys pasileidžia, bet praėjus nedaug laiko sustoja.	a) Darbaratį užblokavo nešvarumai. Padidėjusi visų trijų fazių srovė.	Išvalykite darbaratį.
	b) Dėl didelio įtampos kritimo padidėjo vartojama srovė.	Patikrinkite, ar maitinimo įtampa atitinka reikalavimus. Atstatykite tinkamą elektros maitinimą.
	c) Per aukšta skysčio temperatūra.	Sumažinkite skysčio temperatūrą.
	d) Per didelis skysčio klampumas.	Atskieskite skystį.
3. Siurblys dirba per mažu našumu ir naudoja per mažai galios.	a) Išvado vamzdis dalinai užkimštas nešvarumais.	Išvalykite išvado vamzdį.
	b) Išvado vamzdžio sklendės dalinai uždarytos arba užsikimšusios.	Patikrinkite, išvalykite arba, jei reikia, pakeiskite sklendes.
4. Siurblys dirba, bet nesiurbia skysčiu.	a) Uždaryta arba užsikimšusi išvado sklendė.	Patikrinkite išvado sklendę, jei reikia, ją atidarykite ir/arba išvalykite.
	b) Užsikimšęs atbulinis vožtuvas.	Išvalykite atbulinį vožtuvą.
	c) Siurblyje yra oro.	Išleiskite iš siurblio orą.
5. Siurblys užstrigęs.	a) Susidėvėjusi smulkinimo sistema.	Pakeiskite smulkinimo sistemą.

9.1 Varžos matavimas aukšta įtampa



Negalima AUTO_{ADAPT} siurblių varžos matuoti aukšta įtampa, nes dėl to gali būti pažeista integruota elektronika.

10. Techniniai duomenys

10.1 Eksploatavimo sąlygos

10.1.1 Darbo režimas

Siurbiai skirti darbai su pertraukomis (S3). Kai siurbiai yra visiškai panardinti, jie gali dirbti ir nuolat (S1).

10.1.2 Įrengimo gylis

Maks. 10 m žemiau skysčio lygio.

10.1.3 Darbinis slėgis

Maks. 6 bar.

10.1.4 Paleidimų skaičius per valandą

Maks. 30.

10.1.5 pH vertė

Stacionariai įrengti siurbiai gali būti naudojami siurbti skysčiams, kurių pH vertė yra nuo 4 iki 10.

10.1.6 Skysčio temperatūra

0-40 °C.

Trumpai (maks. 10 minučių) temperatūra gali būti iki 60 °C. Tai galioja tik standartinėms versijoms.



Sprogiai aplinkai skirti siurbiai niekada neturi siurbti skysčių, kurių temperatūra yra aukštesnė kaip 40 °C.

10.1.7 Siurbiamo skysčio tankis

Jei siurbiami skysčiai, kurių tankis ir/arba kinematinis klampumas yra didesnis nei vandens, naudokite atitinkamai didesnės galios variklius.

10.1.8 Garso slėgio lygis

Siurbių garso slėgio lygis yra mažesnis už EB Tarybos mašinų direktyvoje 2006/42/EB nurodytas ribines vertes.

10.2 Elektrotechniniai duomenys

10.2.1 Maitinimas

- 1 x 230 V - 10 %/+ 6 %, 50 Hz
- 3 x 400-415 V - 10 %/+ 10 %, 50 Hz
- 3 x 230-240 V - 10 %/+ 10 %, 50 Hz

10.2.2 Korpuso klasė

IP68, pagal IEC 60529.

10.2.3 Izoliacijos klasė

F (155 °C).

10.2.4 Siurblio kreivės

Siurblio kreivės pateiktos www.grundfos.com.

Šias kreives reikia laikyti orientacinėmis. Jų negalima naudoti kaip garantuojamų kreivių.

Atskirai galima užsisakyti tiekiamo siurblio bandymų kreives.

10.3 Matmenys ir masės

10.3.1 Matmenys

Žr. *Priedas, 1-3* pav.

10.3.2 Masės

Siurblio tipas	Masė [kg]
SEG.40.09.2.1.502	40
SEG.40.09.2.50B/C	39
SEG.40.12.2.1.502	40
SEG.40.12.2.50B	40
SEG.40.12.2.50C	39
SEG.40.15.2.1.502	53
SEG.40.15.2.50B	40
SEG.40.15.2.50C	39
SEG.40.26.2.50B/C	62
SEG.40.31.2.50B/C	70
SEG.40.40.2.50B/C	40
SEG.50.26...	64
SEG.50.31...	72
SEG.50.40...	72

11. Produkto utilizavimas

Šis gaminytis ir jo dalys turi būti likviduojamos laikantis aplinkosaugos reikalavimų:

1. Naudokitės valstybinės arba privačios atliekų surinkimo tarnybos paslaugomis.
2. Jei tai neįmanoma, kreipkitės į GRUNDFOS bendrovę arba GRUNDFOS remonto dirbtuves.



Ant produkto esantis perbraukto šiukšlių konteinerio simbolis nurodo, kad produktą draudžiama išmesti su buitinėmis atliekomis. Kai šiuo simboliu pažymėtas produktas nustojamas naudoti, jį reikia pristatyti į vietinių

institucijų nurodytą atliekų surinkimo vietą. Atskiras tokių produktų surinkimas ir perdirbimas padeda saugoti aplinką ir žmonių sveikatą.

Eksploatavimo pabaigos informacija taip pat pateikta www.grundfos.com/product-recycling.

Dimensions

One-pump installation on auto-coupling and hookup auto-coupling installation

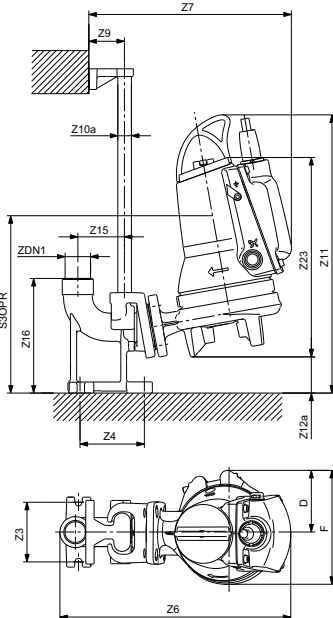

1. pav. Installation on auto coupling

TM06 5754 0116

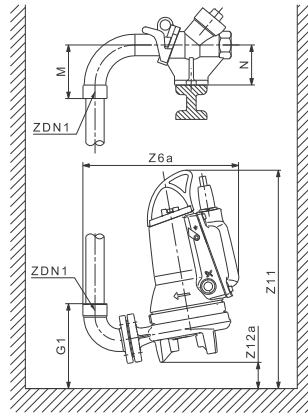

2. pav. Installation on hookup auto coupling

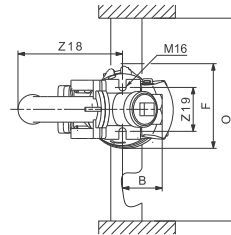

TM06 5755 0116

SEG.40

Power [kW]	B	D	F	ZDN1	G1	M	N	O	Z3	Z4	Z6	Z6a
0.9 and 1.2	100	99	216	RP 1 1/2	214	134	100		115	118	495	388
1.5 (1-phase)	100	99	216	RP 1 1/2	214	134	100		115	118	495	388
1.5 (3-phase)	100	99	216	RP 1 1/2	214	134	100	Min. 600	115	118	495	388
2.6	100	119	256	RP 1 1/2	215	134	100		115	118	531	423
3.1 and 4.0	100	119	256	RP 1 1/2	215	134	100		115	118	531	423

Power [kW]	Z7	Z9	Z10a	Z11	Z12a	Z15	Z16	Z18	Z19	Z23	S3OPR
0.9 and 1.2	397	70	3/4" - 1"	536	68	90	221	271	120	363	346
1.5 (1-phase)	397	70	3/4" - 1"	551	68	90	221	271	120	363	361
1.5 (3-phase)	397	70	3/4" - 1"	536	68	90	221	271	120	368	346
2.6	433	70	3/4" - 1"	619	80	90	221	271	120	349	371
3.1 and 4.0	433	70	3/4" - 1"	657	80	90	221	271	120	432	371

SEG.50

Power [kW]	B	D	F	ZDN1	G1	M	N	O	Z3	Z4	Z6	Z6a
2.6	100	119	256	Rp 1 1/2	215	134	100	Min. 600	115	118	531	423
3.1 and 4.0	100	119	256	Rp 1 1/2	214	134	100		115	118	531	423

Power [kW]	Z7	Z9	Z10a	Z11	Z12a	Z15	Z16	Z18	Z19	Z23	Z3OPR
2.6	433	70	3/4" - 1"	634	67	90	221	271	120	435	371
3.1 and 4.0	433	70	3/4" - 1"	672	67	90	221	271	120	475	371

Free-standing installation

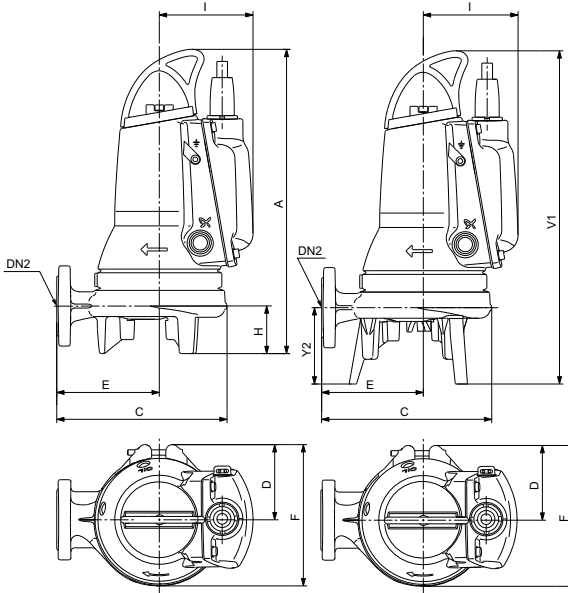

3. pav. Free-standing Installation

SEG.40

Power [kW]	A	C	D	DN2	E	F	H	I	V1	Y2
0.9 and 1.2	456	255	99	DN 40	154	216	71	140	500	116
1.5 (1-phase)	471	255	99	DN 40	154	216	71	140	515	116
1.5 (3-phase)	456	255	99	DN 40	154	216	71	140	500	116
2.6	527	292	119	DN 40	173	256	60	166	582	115
3.1 and 4.0	567	292	119	DN 40	173	256	60	166	622	115

SEG.50

Power [kW]	A	C	D	DN2	E	F	H	I	V1	Y2
2.6	575	292	119	50	173	256	60	166	597	115
3.1 and 4.0	615	292	119	50	173	256	60	166	637	115

TM06 5753 0116

Pos.	Description	Описание	Popis	Beschreibung
	GB	BG	CZ	DE
6a	Pin	Щифт	Kolík	Stift
7a	Rivet	Нит	Nýt	Niet
9a	Key	Фиксатор	Pero	Passfeder
16	O-ring	О-пръстени	O-kroužek	O-Ring
26	O-ring	О-пръстени	O-kroužek	O-Ring
37	O-ring	О-пръстени	O-kroužek	O-Ring
37a	O-ring	О-пръстени	O-kroužek	O-Ring
44	Grinder ring	Пръстен	Řezací kolo	Schneidring
45	Grinder head	Режеща глава	Hlava mělničího zařízení	Schneidkopf
48	Stator	Статор	Stator	Stator
48a	Terminal board	Клеморед	Svorkovnice	Klembrett
49	Impeller	Работно колело	Oběžné kolo	Laufrad
50	Pump housing	Помпен корпус	Těleso čerpadla	Pumpengehäuse
55	Stator housing	Корпус на статора	Těleso statoru	Statorgehäuse
58	Shaft seal retainer	Носач на уплътнението при вала	Unašeč ucpávky	Gleitringdichtungsträger
66	Locking ring	Фиксиращ пръстен	Pojistný kroužek	Sicherungsring
68	Adjusting nut	Регулираща гайка	Stavěcí matice	Justiermutter
76	Nameplate	Табела	Typový štítek	Leistungsschild
90a	Electronic unit	Електронен блок	Elektronická jednotka	Elektronikeinheit
90b	O-ring	О-пръстени	O-kroužek	O-Ring
92	Clamp	Скоба	Fixační objímka	Spannband
102	O-ring	О-пръстени	O-kroužek	O-Ring
103	Bush	Втулка	Pouzdro	Buchse
104	Seal ring	Уплътняващ пръстен	Těsnicí kroužek	Dichtungsring
105	Shaft seal	Уплътнение при вала	Hřidelová ucpávka	Gleitringdichtung
107	O-rings	О-пръстени	O-kroužky	O-Ringe
108	O-ring	О-пръстени	O-kroužek	O-Ring
112a	Locking ring	Фиксиращ пръстен	Pojistný kroužek	Sicherungsring
153	Bearing	Лагер	Ložisko	Lager
153a	Lock washer	Стопорна шайба	Pojistná podložka	Sicherungsscheibe
153b	Locking ring	Застопоряващ пръстен	Pojistný kroužek	Sicherungsring
154	Bearing	Лагер	Ložisko	Lager
155	Oil chamber	Маслото в камерата	Olejové komoře	Ölsperkkammer
158	Corrugated spring	Гофрирана пружина	Tlačná pružina	Gewellte Feder
159	O-ring	О-пръстени	O-kroužek	O-Ring
161b	Pt1000 sensor with bracket	Pt1000 сензор със скоба	Snímač Pt1000 s držákem	Pt1000-Sensor mit Konsole
161c	Operating capacitor and Pt1000 sensor with bracket ⁽¹⁾	Работен кондензатор и Pt1000 сензор със скоба ⁽¹⁾	Spouštěcí kondenzátor a snímač Pt1000 s držákem ⁽¹⁾	Betriebskondensator und Pt1000-Sensor mit Konsole ⁽¹⁾

Pos.	Description	Описание	Popis	Beschreibung
	GB	BG	CZ	DE
172	Rotor/shaft	Ротор/вал	Rotor/hřídel	Rotor/Welle
174	Earth screw ⁽²⁾	Винт за заземяване ⁽²⁾	Zemnicí šroub ⁽²⁾	Erdungsschraube ⁽²⁾
174a	Washer ⁽²⁾	Шайба ⁽²⁾	Podložka ⁽²⁾	Unterlegscheibe ⁽²⁾
176	Inner plug part	Вътрешна част на щепсела	Vnitřní část kabelové průchodky	Kabelanschluß, innerer Teil
181	Outer plug part	Външна част на щепсела	Vnější část kabelové průchodky	Kabelanschluß, äußerer Teil
184	Screw	Винт	Šroub	Schraube
184a	Washer	Шайба	Podložka	Unterlegscheibe
188a	Screw	Винт	Šroub	Schraube
190	Lifting bracket	Ръкохватка	Zvedací rukojeť	Tragbügel
193	Oil screw	Винт при камерата за масло	Olejevá zátka	Ölschraube
193a	Oil	Масло	Olej	Öl
194	Gasket	Гарнитура	Těsnicí kroužek	Dichtung
285	Dry-running sensor ⁽³⁾	Сензор за "суха" работа ⁽³⁾	Snímač provozu nasucho ⁽³⁾	Trockenlaufsensor ⁽³⁾
285a	O-ring	O-пръстен	O-kroužek	O-Ring
285b	Set screw	Фиксиращ винт	Stavěcí šroub	Einstellschraube
287	Level sensor	Сензор за ниво	Hladinový snímač	Niveausensor
287b	O-ring	O-пръстен	O-kroužek	O-Ring
287c	Set screw	Фиксиращ винт	Stavěcí šroub	Einstellschraube
532	Silica gel	Силикагел	Silikonový gel	Kieselgel

⁽¹⁾ Single-phase pumps only.
Само за монофазни помпи.
Pouze jednofázová čerpadla.
Nur einphasige Pumpen.

⁽²⁾ Only in Ex pumps.
Само при взривобезопасни помпи.
Pouze u čerpadel Ex.
Nur für explosionsgeschützte Pumpen.

⁽³⁾ Standard pumps have only one dry-running sensor.
Стандартните помпи имат само един сензор за работа на сухо.
Běžná čerpadla mají pouze jeden snímač provozu nasucho.
Standardpumpen verfügen nur über einen Trockenlaufsensor.

Pos.	Beskrivelse	Seletus	Descripción	Kuvas
	DK	EE	ES	FI
6a	Stift	Tihvt	Pasador	Tappi
7a	Nitte	Neet	Remache	Niitti
9a	Feder	Kiil	Chaveta	Kiila
16	O-ring	O-ring	Junta tórica	O-rengas
26	O-ring	O-ring	Junta tórica	O-rengas
37	O-ring	O-ring	Junta tórica	O-rengas
37a	O-ring	O-ring	Junta tórica	O-rengas
44	Snittering	Purusti plaat	Anillo de corte	Repijärengas
45	Snittehoved	Purusti pea	Cabezal de corte	Repijä
48	Stator	Staator	Estator	Staattori
48a	Kleembræt	Klemmiist	Caja de conexiones	Kytentälevy
49	Løber	Tööratas	Impulsor	Juoksupyörä
50	Pumpehus	Pumbapesa	Cuerpo de bomba	Pumppupesä
55	Statorhus	Staatori korpus	Alojamiento de estator	Staattoripesä
58	Akseltätningholder	Völlitihendi alusplaat	Soporte de cierre	Akseliiivistikannatin
66	Låsering	Lukustusrõngas	Anillo de cierre	Lukkorengas
68	Justermøtrik	Seademutter	Tuerca de ajuste	Säätömutteri
76	Typeskilt	Andmeplaat	Placa de identificación	Arvokilpi
90a	Elektronikenhed	Elektroonikaplokk	Unidad electrónica	Elektroniikkayksikkö
90b	O-ring	O-ring	Junta tórica	O-rengas
92	Spændebånd	Klamber	Abrazadera	Kiinnityspanta
102	O-ring	O-ring	Junta tórica	O-rengas
103	Bøsning	Puks	Casquillo	Holkki
104	Simmerring	Tihend	Anillo de cierre	Tiivisterengas
105	Akseltætning	Völlitihend	Cierre	Akseliiiviste
107	O-ringe	O-ringid	Juntas tóricas	O-renkaat
108	O-ring	O-ring	Junta tórica	O-rengas
112a	Låsering	Lukustusrõngas	Anillo de cierre	Lukkorengas
153	Leje	Laager	Cojinete	Laakeri
153a	Låseskive	Lukustussei	Arandela de seguridad	Lukkoaluslevy
153b	Låsering	Lukustusrõngas	Anillo de bloqueo	Lukkorengas
154	Leje	Laager	Cojinete	Laakeri
155	Oliekammer	Õlikamber	Cámara de aceite	Öljytila
158	Bølgefeder	Vedruseib	Muelle ondulado	Aaltojousi
159	O-ring	O-ring	Juntas tóricas	O-rengas
161b	Pt1000-sensor med holder	Pt1000 andur koos kinnitusega	Sensor Pt1000 con abrazadera	Pt1000-anturi ja kiinnike
161c	Driftskondensator og Pt1000-sensor med holder ⁽¹⁾	Käivituskondensator ja Pt1000 andur koos kinnitusega ⁽¹⁾	Condensador de funcionamiento y sensor Pt1000 con abrazadera ⁽¹⁾	Käyntikondensaattori ja kiinnikkeellä varustettu Pt1000-anturi ⁽¹⁾
172	Rotor/aksel	Rootor/võll	Rotor/eje	Rootori/akseli
174	Jordskrue ⁽²⁾	Maanduspolt ⁽²⁾	Tornillo de tierra ⁽²⁾	Maadoitusruuvi ⁽²⁾

Pos.	Beskrivelse	Seletus	Descripción	Kuvas
	DK	EE	ES	FI
174a	Skive ⁽²⁾	Seib ⁽²⁾	Arandela ⁽²⁾	Aluslevy ⁽²⁾
176	Indvendig stikdel	Pistiku sisemine pool	Parte de clavija interior	Sisäpuolinen tulppaosa
181	Udvendig stikdel	Pistiku välimine pool	Parte de clavija exterior	Ulkopuolinen tulppaosa
184	Skruer	Polt	Tornillo	Ruuvi
184a	Skive	Seib	Arandela	Aluslevy
188a	Skruer	Polt	Tornillo	Ruuvi
190	Løftebøjle	Tõsteaas	Asa	Nostosanka
193	Olieskrue	Õlikambri kork	Tornillo de aceite	Öljytulppa
193a	Olie	Õli	Aceite	Öljy
194	Pakning	Tihend	Junta	Tiiviste
285	Tørlobssensor ⁽³⁾	Kuivkäiguandur ⁽³⁾	Sensor de marcha en seco ⁽³⁾	Kuivakäyntianturi ⁽³⁾
285a	O-ring	O-ring	Junta tórica	O-rengas
285b	Pinolskrue	Seadepolt	Tornillo ajuste	Asetusruuvi
287	Niveausensor	Nivooandur	Sensor de nivel	Pinta-anturi
287b	O-ring	O-ring	Junta tórica	O-rengas
287c	Pinolskrue	Seadepolt	Tornillo ajuste	Asetusruuvi
532	Kisegel	Silikageel	Gel de sílice	Silikageeli

⁽¹⁾ Kun 1-fasede pumper.
Ainult ühefaasilised pumbad.
Sólo bombas monofásicas.
Vain 1-vaihepumput.

⁽²⁾ Kun i Ex-pumper.
Ainult plahvatuskindlate pumpade korral
Sólo para bombas Ex.
Vain Ex-pumpuissa.

⁽³⁾ Standardpumper har kun én tørlobssensor.
Standard pumpadel on ainult üks kuivkäigukaitse.
Las bombas estándar sólo cuentan con un sensor de marcha en seco.
Vakiopumpuissa on vain yksi kuivakäyntianturi.

Pos.	Description	Περιγραφή	Opis	Megnevezés
	FR	GR	HR	HU
6a	Broche	Πείρος	Nožica	Csap
7a	Rivet	Πριτσίνι	Zarezani čavao	Szegecs
9a	Clavette	Κλειδί	Opruga	Rögzítőék
16	Joint torique	Δακτύλιος-O	O-prsten	O-gyűrű
26	Joint torique	Δακτύλιος-O	O-prsten	O-gyűrű
37	Joint torique	Δακτύλιος-O	O-prsten	O-gyűrű
37a	Joint torique	Δακτύλιος-O	O-prsten	O-gyűrűk
44	Anneau broyeur	Δακτύλιος άλεσης	Prsten za rezanje	Őrlőfej
45	Tête de broyeur	Κεφαλή άλεσης	Glava za rezanje	Állórész
48	Stator	Στάτης	Stator	Állórész
48a	Bornier	Κλέμερς σύνδεσης	Priključna letvica	Kapcsoló tábla
49	Roue	Περωτή	Rotor	Járókerék
50	Corps de pompe	Περιβλημα αντλίας	Kucíšte crpke	Szivattyúház
55	Logement de stator	Περιβλημα στάτη	Kucíšte statora	Állórészház
58	Support de garniture mécanique	Φορέας στυπιοθλίπτη άξονα	Držač brtve	Tengelytömítés-keret
66	Anneau de serrage	Ασφαλιστικός δακτύλιος	Sigurnosni prsten	Rögzítőgyűrű
68	Ecrou de réglage	Ρυθμιστικό περικόχλιο	Matica za justiranje	Beállítóanya
76	Plaque signalétique	Πινακίδα	Natpisna pločica	Adattábla
90a	Unité électronique	Ηλεκτρονική μονάδα	Elektronička jedinica	Elektromos egység
90b	Joint torique	Δακτύλιος-O	O-prsten	O-gyűrű
92	Collier de serrage	Σφιγκτήρας	Zatezna traka	Bilincs
102	Joint torique	Δακτύλιος-O	O-prsten	O-gyűrű
103	Douille	Αντιτριβικός δακτύλιος	Brtvenica	Tömítőgyűrű
104	Anneau d'étanchéité	Στεγανοποιητικός δακτύλιος	Brtveni prsten	Tömítőgyűrű
105	Garniture mécanique	Στυπιοθλίπτης άξονα	Brtva vratila	Tengelytömítés
107	Joints toriques	Δακτύλιοι-O	O-prsten	O-gyűrűk
108	Joint torique	Δακτύλιος-O	O-prsten	O-gyűrű
112a	Anneau de serrage	Ασφαλιστικός δακτύλιος	Sigurnosni prsten	Rögzítőgyűrű
153	Roulement	Έδρανο	Ležaj	Csapágy
153a	Rondelle de blocage	Ροδέλα ασφαλείας	Sigurnosna podložka	Rögzítő alátét
153b	Anneau de serrage	Ασφαλιστικός δακτύλιος	Stezni prsten	Rögzítőgyűrű
154	Roulement	Έδρανο	Ležaj	Csapágy
155	Chambre à huile	Θάλαμος λαδιού	Komora za ulje	Olajkamra
158	Ressort ondulé	Αυλακωτό ελατήριο	Valovita opruga	Hullámrugó
159	Joint torique	Δακτύλιοι-O	O-prsten	O-gyűrű
161b	Capteur Pt1000 avec support	Αισθητήρας Pt1000 με βραχίονα στήριξης	Pt1000 senzor s nosačem	Pt1000 érzékelő kerettel

Pos.	Description	Περιγραφή	Opis	Megnevezés
	FR	GR	HR	HU
161c	Condensateur de fonctionnement et capteur Pt1000 avec support ⁽¹⁾	Πυκνωτής λειτουργίας και αισθητήρας Pt1000 με βραχίονα στήριξης ⁽¹⁾	Radni kondenzator i Pt1000 senzor s nosačem ⁽¹⁾	Űzemi kondenzátor és Pt1000 érzékelő kerettel ⁽¹⁾
172	Rotor/arbre	Ρότορας/άξονας	Rotor/vratilo	Forgórész/tengely
174	Vis terre ⁽²⁾	Βίδα γείωσης ⁽²⁾	Vijak za uzemljenje ⁽²⁾	Földelő csavar ⁽²⁾
174a	Rondelle ⁽²⁾	Ροδέλα ⁽²⁾	Podložna pločica ⁽²⁾	Alátét ⁽²⁾
176	Partie intérieure de la fiche	Εσωτερικό τμήμα φικς	Kabel. priključak, nutarnji dio	Belső kábelbevezetés
181	Partie extérieure de la fiche	Εξωτερικό τμήμα φικς	Kabel. priključak, vanjski dio	Külső kábelbevezetés
184	Vis	Βίδα	Vijak	Csavar
184a	Rondelle	Ροδέλα	Podložna pločica	Alátét
188a	Vis	Βίδα	Vijak	Csavar
190	Poignée de levage	Χειρολαβή	Transportni stremen	Emelőfül
193	Bouchon d'huile	Βίδα λαδιού	Vijak za ulje	Olajtöltőnyílás zárócsavarja
193a	Huile	Λάδι	Ulje	Olaj
194	Joint d'étanchéité	Τσιμούχα	Brtva	Tömítés
285	Capteur de marche à sec ⁽³⁾	Αισθητήρας ξηρής λειτουργίας ⁽³⁾	Senzor rada na suho ⁽³⁾	Szárazonfutás szenzor ⁽³⁾
285a	Joint torique	Δακτύλιος-O	O-prsten	O-gyűrű
285b	Jeu de vis	Βίδα ρύθμισης	Set vijaka	Beállítócsavar
287	Capteur de niveau	Αισθητήρας στάθμης	Senzor razine	Szinttávadó
287b	Joint torique	Δακτύλιος-O	O-prsten	O-gyűrű
287c	Jeu de vis	Βίδα ρύθμισης	Set vijaka	Beállítócsavar
532	Gel de silice	Σίλικα τζελ	Silikonski gel	Szilikagél

⁽¹⁾ Pompes monophasées uniquement.
Μονοφασικές αντλίες μόνο.
Samo jednofazne crpke.
Csak egyfázisú szivattyúknál.

⁽²⁾ Uniquement dans les pompes Ex.
Μόνο σε αντλίες Ex.
Samo u Ex crpkama.
Csak robbanásbiztos szivattyúk.

⁽³⁾ Les pompes standard possèdent un seul capteur de marche à sec.
Οι τυπικές αντλίες διαθέτουν έναν μόνο αισθητήρα ξηρής λειτουργίας.
Standardne crpke imaju samo jedan senzor rada na suho.
Az alap kivitelű szivattyúk csak egy szárazonfutás érzékelővel vannak ellátva.

Pos.	Descrizione	Aprašymas	Apraksts	Omschrijving
	IT	LT	LV	NL
6a	Perno	Vielokaištis	Tapa	Paspen
7a	Rivetto	Kniedė	Kniede	Klinknagel
9a	Chiavetta	Kaištis	Atslėga	Spie
16	O-ring	O žiedas	Apaļa šķērsriezuma blīvgredzens	O-ring
26	O-ring	O žiedas	Apaļa šķērsriezuma blīvgredzens	O-ring
37	O-ring	O žiedas	Apaļa šķērsriezuma blīvgredzens	O-ring
37a	O-ring	O žiedas	Apaļa šķērsriezuma blīvgredzens	O-ring
44	Anello trituratore	Smulkintuvo žiedas	Griezējgredzens	Snijring
45	Trituratore	Smulkintuvo galvutė	Griezējgalva	Snijkop
48	Statore	Statorius	Stators	Stator
48a	Morsettiera	Kontakų plokštė	Spaiļu plate	Aansluitblok
49	Girante	Darbaratis	Darbrats	Waaier
50	Corpo pompa	Siurblio korpusas	Sūkņa korpus	Pomphuis
55	Cassa statore	Statoriaus korpusas	Statora korpus	Motorhuis
58	Supporto tenuta meccanica	Veleno sandariklio lizdas	Vārpstas blīvējuma turētājs	Dichtingsplaat
66	Anello di arresto	Fiksavimo žiedas	Sprostgredzens	Borgring
68	Dado di regolazione	Reguliavimo veržlė	Regulēšanas uzgrieznis	Afstelmoer
76	Targhetta di identificazione	Vardinė plokštelė	Pases datu plāksnīte	Typeplaat
90a	Unità elettronica	Elektronikos blokas	Elektroniskā ierīce	Elektronische unit
90b	O-ring	O žiedas	Apaļa šķērsriezuma blīvgredzens	O-ring
92	Fascetta	Apkaba	Apskava	Span ring
102	O-ring	O žiedas	Apaļa šķērsriezuma blīvgredzens	O-ring
103	Bussola	Ivorė	Ieliktnis	Bus
104	Anello di tenuta	Sandarinimo žiedas	Blīvējošais gredzens	Oliekeerring
105	Tenuta meccanica	Veleno sandariklis	Vārpstas blīvējums	As afdichting
107	O-ring	O žiedai	Apaļa šķērsriezuma blīvgredzeni	O-ringen
108	O-ring	O žiedas	Apaļa šķērsriezuma blīvgredzens	O-ring
112a	Anello di arresto	Fiksavimo žiedas	Sprostgredzens	Borgring
153	Cuscinetto	Guolis	Gultnis	Kogellager
153a	Rondella di sicurezza	Fiksavimo poveržlė	Sprostapaplāksne	Borgring
153b	Anello di arresto	Fiksavimo žiedas	Sprostgredzens	Vergrendelingsring
154	Cuscinetto	Guolis	Gultnis	Kogellager
155	Camera dell'olio	Alyvos kamera	Eļļas kamera	Oliekamer
158	Molla ondulata	Rifliuota spyruoklė	Viļņotā atspere	Drukring

Pos.	Descrizione	Aprašymas	Apraksts	Omschrijving
	IT	LT	LV	NL
159	O-ring	O žiedas	Apļa šķērs griezuma blīvgredzens	O-ring
161b	Sensore Pt1000 con staffa	Pt1000 jutiklis su laikikliu	Pt1000 sensors ar kronšteinu	Pt1000 sensor met beugel
161c	Condensatore di marcia e sensore Pt1000 con staffa ⁽¹⁾	Darbinis kondensatorius ir Pt1000 jutiklis su laikikliu ⁽¹⁾	Darba kondensators un Pt1000 sensors ar kronšteinu ⁽¹⁾	Bedrijfscondensator en Pt1000 sensor met beugel ⁽¹⁾
172	Gruppo rotore/albero	Rotorius/velenas	Rotors/vārpsta	Rotor/as
174	Vite di messa a terra ⁽²⁾	Ižeminimo varžtas ⁽²⁾	Zemēšanas skrūve ⁽²⁾	Aardschroef ⁽²⁾
174a	Rondella ⁽²⁾	Poveržlė ⁽²⁾	Paplāksne ⁽²⁾	Ring ⁽²⁾
176	Parte interna del connettore	Vidinė kištuko dalis	Spraudņa iekšējā daļa	Kabelconnector inwendig
181	Parte esterna del connettore	Išorinė kištuko dalis	Spraudņa ārējā daļa	Kabelconnector uitwendig
184	Vite	Varžtas	Skrūve	Inbusbout
184a	Rondella	Poveržlė	Paplāksne	Ring
188a	Vite	Varžtas	Skrūve	Inbusbout
190	Maniglia	Kēlimo rankena	Rokturis	Ophangbeugel
193	Tappo dell'olio	Alyvos varžtas	Eļļas aizgrieznis	Inbusbout
193a	Olio	Alyva	Eļļa	Olie
194	Guarnizione	Tarpiklis	Blīvslēgs	Packingring
285	Sensore di marcia a secco ⁽³⁾	Sausosios eigos jutiklis ⁽³⁾	Bezšķidrums darbības indikācijas sensors ⁽³⁾	Droogloopsensor ⁽³⁾
285a	O-ring	O žiedas	Apļa šķērs griezuma blīvgredzens	O-ring
285b	Vite di fermo	Regulavimo varžtas	Iestatīšanas skrūve	Stelbout
287	Sensore di livello	Lygio jutiklis	Līmeņa sensors	Niveausensor
287b	O-ring	O žiedas	Apļa šķērs griezuma blīvgredzens	O-ring
287c	Vite di fermo	Regulavimo varžtas	Iestatīšanas skrūve	Stelbout
532	Gel di silice	Silikagelis	Silikagels	Silicagel

⁽¹⁾ Solo pompe monofase.
Tik vienfaziai siurbliui.
Tikai vienfāzes sūkņiem.
Alleen eenfasepompen.

⁽²⁾ Solo pompe Ex.
Tik Ex siurbliuose.
Tikai Ex sūkņiem.
Uitsluitend bij Ex-pompen.

⁽³⁾ Pompe standard con un solo sensore di marcia a secco.
Standartiniuose siurbliuose yra tik vienas sausosios eigos jutiklis.
Standarta sūkņiem ir tikai viens bezšķidrums darbības sensors.
Standaard pompen hebben slechts één droogloopsensor.

Pos.	Opis	Descrição	Instalație fixă	Naziv
	PL	PT	RO	RS
6a	Kolek	Pino	Pin	Klin
7a	Nit	Rebite	Nit	Zakovica
9a	Klin	Chaveta	Cheie	Klin
16	Pierścień O-ring	O-ring	Inel tip O	O-prsten
26	Pierścień O-ring	O-ring	Inel tip O	O-prsten
37	Pierścień O-ring	O-ring	Inel tip O	O-prsten
37a	Pierścień O-ring	O-ring	Inel tip O	O-prsten
44	Pierścień tnący	Anilha da trituradora	Inel tocător	Prsten seckalice
45	Głowica tnąca	Cabeça da trituradora	Cap tocător	Glava seckalice
48	Stator	Estator	Stator	Stator
48a	Listwa przyłączeniowa	Caixa terminal	Înveliș stator	Priključna letva
49	Wirnik	Impulsor	Rotor	Propeler
50	Korpus pompy	Voluta da bomba	Carcasă pompa	Kućište pumpe
55	Obudowa statora	Carcaça do estator	Carcasă stator	Stator kućišta
58	Mocowanie uszczelnienia wału	Suporte do empanque	Etanșare	Nosač zaptivanja osovine
66	Pierścień mocujący	Anilha de fixação	Inel închidere	Prsten pričvršćivanja
68	Nakrętka dopasowująca	Porca de ajuste	Cap reglaj	Matica za podešavanje
76	Tabliczka znamionowa	Placa de características	Etichetă	Pločica za obeležavanje
90a	Skrzynka z układami elektronicznymi	Unidade electrónica	Unitate electronică	Električna jedinica
90b	Pierścień O-ring	O-ring	Inel tip O	O-prsten
92	Zacisk	Gancho	Șurub	Obujmica spajanja
102	Pierścień O-ring	O-ring	Inel tip O	O-prsten
103	Tulejka	Anilha	Bucșă	Čaura
104	Pierścień uszczelniający	Anilha de empanque	Inel etanșare	Zaptivni prsten
105	Uszczelnienie wału	Empanque	Etanșare	Zaptivka osovine
107	Pierścień O-ring	O-rings	Inel tip O	O-prsten
108	Pierścień O-ring	O-ring	Inel tip O	O-prsten
112a	Pierścień mocujący	Anilha de fixação	Inel închidere	Prsten pričvršćivanja
153	Łożysko	Rolamento	Rulment	Kuglični ležaj
153a	Podkładka blokująca	Anilha de bloqueio	Șaibă de blocare	Sigurnosna podloška
153b	Pierścień zaciskowy	Anel de fixação	Inel de blocar	Osigurač
154	Łożysko	Rolamento	Rulment	Kuglični ležaj
155	Komorze olejowej	Compartimento do óleo	Camera de ulei	Uljnoj komori
158	Sprężyna falista	Mola	Arc canelat	Sigurnosni prste
159	Pierścień O-ring	O-rings	Inel tip O	O-prsten
161b	Czujnik Pt1000 z uchwytem	Sensor Pt1000 com suporte	Senzor Pt1000 și consolă	Pt1000 senzor a podupiračem

Pos.	Opis	Descrição	Instalație fixă	Naziv
	PL	PT	RO	RS
161c	Kondensator roboczy oraz czujnik Pt1000 z uchwytem ⁽¹⁾	Condensador de funcionamento e sensor Pt1000 com suporte ⁽¹⁾	Condensator de funcționare și senzor Pt1000 cu consolă ⁽¹⁾	Radni kondenzator s Pt1000 senzor sa nosačem ⁽¹⁾
172	Rotor/wał	Rotor/veio	Rotor/ax	Rotor/osovina
174	Zacisk uziemiający ⁽²⁾	Parafuso de terra ⁽²⁾	Șurub de legare la pământ ⁽²⁾	Zavrtnanj uzemljenja ⁽²⁾
174a	Podkładka ⁽²⁾	Anilha ⁽²⁾	Spălător ⁽²⁾	Prsten podloške ⁽²⁾
176	Część zewn. wtyczki	Parte interna do bujão	Cablu conector intrare	Unutrašnji deo konektora
181	Część wewn. wtyczki	Parte externa do bujão	Cablu conector ieșire	Spoljni deo konektora
184	Șruba	Parafuso	Filet	Zavrtnanj
184a	Podkładka	Anilha	Spălător	Prsten podloške
188a	Șruba	Parafuso	Filet	Zavrtnanj
190	Uchwył	Suporte de elevação	Mâner	Ručica
193	Șruba olejowa	Parafuso do óleo	Șurub ulei	Zavrtnanj za ulje
193a	Olej	Óleo	Ulei	Ulje
194	Uszczelka	Junta	Spălător	Podloška
285	Czujnik suchobiegu ⁽³⁾	Sensor de funcionamento em seco ⁽³⁾	Senzor pentru mers în gol ⁽³⁾	Senzor rada na suvo ⁽³⁾
285a	Pierścień O-ring	O-ring	Inel tip O	O-prsten
285b	Zestaw śrub	Conjunto de parafusos	Șurub de reglare	Set zavrtnanja
287	Czujnik poziomu	Sensor de nível	Senzor de nivel	Senzor nivoa
287b	Pierścień O-ring	O-ring	Inel tip O	O-prsten
287c	Zestaw śrub	Conjunto de parafusos	Șurub de reglare	Set zavrtnanja
532	Żel krzemionkowy	Gel de sílica	Silicagel	Silikonski gel

⁽¹⁾ Tylko pompy jednofazowe.
Apenas bombas monofásicas.
Numai pompe monofazate.
Samo jednofazne pumpe.

⁽²⁾ Dotyczy tylko pomp w wykonaniu Ex.
Apenas em bombas Ex.
Numai la pompele Ex.
Samo kod Ex pumpi.

⁽³⁾ Pompy standardowe posiadają tylko jeden czujnik wykrywający suchobiegu.
As bombas standard têm apenas um sensor de funcionamento em seco.
Pompele standard au doar un senzor de mers în gol.
Standardne pumpe imaju samo jedan senzor rada na suvo.

Pos.	Наименование	Beskrivning	Opis	Popis
	RU	SE	SI	SK
6a	Штифт	Stift	Zatič	Kolík
7a	Заклепка	Nit	Zakovica	Nýt
9a	Шпонка	Kil	Ključ	Pero
16	Уплотнительное кольцо круглого сечения	O-ring	O-obroč	O-krúžok
26	Уплотнительное кольцо круглого сечения	O-ring	O-obroč	O-krúžok
37	Уплотнительное кольцо круглого сечения	O-ring	O-obroč	O-krúžok
37a	Уплотнительное кольцо круглого сечения	O-ringar	O-obroč	O-krúžok
44	Кольцо режущего механизма	Skärring	Drobilni obroč	Rezací kruh
45	Головка режущего механизма	Skärhuvud	Drobilna glava	Rezacia hlava
48	Статор	Stator	Stator	Stator
48a	Выходной щит	Kopplingsplint	Priključna letvica	Svorkovnica
49	Рабочее колесо	Pumphjul	Tekalno kolo	Obežné koleso
50	Корпус насоса	Pumphus	Ohišje črpalke	Teleso čerpadla
55	Корпус статора	Statorhus	Ohišje statorja	Teleso statora
58	Корпус уплотнения вала	Axeltätningshållare	Nosilec tesnila osi	Unášač upchávky
66	Стопорная шайба	Låsring	Zaklepni obroček	Poistný krúžok
68	Регулировочная гайка	Justermutter	Prilagoditvena matica	Nastavovacia matica
76	Фирменная табличка с номинальными техническими данными	Typskylt	Tipska ploščica	Typový štítok
90a	Электронный блок	Elektronikenhet	Elektronska enota	Elektronická jednotka
90b	Уплотнительное кольцо круглого сечения	O-ring	O-obroč	O-krúžok
92	Стяжная скоба	Spännband	Sponka	Fixačná objímka
102	Уплотнительное кольцо круглого сечения	O-ring	O-obroč	O-krúžok
103	Втулка	Bussning	Podloga ležaja	Púzdro
104	Уплотнительное кольцо	Simmerring	Tesnilni obroč	Tesniaci krúžok
105	Уплотнение вала	Axeltätning	Tesnilo osi	Hriadeľová upchávka
107	Уплотнительное кольцо круглого сечения	O-ring	O-obroč	O-krúžok
108	Уплотнительное кольцо круглого сечения	O-ring	O-obroč	O-krúžok
112a	Стопорная шайба	Låsring	Zaklepni obroček	Poistný krúžok
153	Подшипник	Lager	Ležaj	Ložisko
153a	Стопорная шайба	Låsbricka	Varovalna podložka	Poistná podložka
153b	Стопорное кольцо	Låsring	Varovalni obroč	Poistný krúžok
154	Подшипник	Lager	Ležaj	Ložisko
155	Масляной камере	Oljekammare	Oljni komori	Olejovej komore

Pos.	Наименование	Beskrivning	Opis	Popis
	RU	SE	SI	SK
158	Упорное нажимное кольцо	Fjäder	Vzmet	Tlačná pružina
159	Уплотнительное кольцо круглого сечения	O-ring	O-obroč	O-krúžok
161b	Датчик Pt1000 с кронштейном	Pt1000-sensor med fäste	Senzor Pt1000 z nosilcem	Snímač Pt1000 s konzolou
161c	Рабочий конденсатор и датчик Pt1000 с кронштейном ⁽¹⁾	Driftskondensator, Pt1000-sensor med fäste ⁽¹⁾	Kondenzator teka in senzor Pt1000 z nosilcem ⁽¹⁾	Prevádzkový kondenzátor a snímač Pt1000 s konzolou ⁽¹⁾
172	Ротор/вал	Rotor/axel	Rotor/os	Rotor/hriadel
174	Винт заземления ⁽²⁾	Jordskruv ⁽²⁾	Ozemljitveni vijak ⁽²⁾	Uzemňovacia skrutka ⁽²⁾
174a	Шайба ⁽²⁾	Bricka ⁽²⁾	Tesnilni obroč ⁽²⁾	Podložka ⁽²⁾
176	Внутренние детали электросоединителя	Kontakt, inre del	Notranji vtični del	Vnútrotná časť káblovej priechodky
181	Наружные детали электросоединителя	Kontakt, yttre del	Zunanji vtični del	Vonkajšia časť káblovej priechodky
184	Винт	Skruv	Vijak	Skrutka
184a	Шайба	Bricka	Tesnilni obroč	Podložka
188a	Винт	Skruv	Vijak	Skrutka
190	Ручка	Lyftbygel	Ročaj	Dvíhacia rukoväť
193	Резьбовая пробка	Oljeskruv	Oljni vijak	Olejová zátka
193a	Масло	Olja	Olje	Olej
194	Прокладка	Packning	Tesnilni obroč	Tesniaci krúžok
285	Датчик сухого хода ⁽³⁾	Torrkörningsgivare ⁽³⁾	Senzor zaščite proti suhemu teku ⁽³⁾	O-krúžok ⁽³⁾
285a	Уплотнительное кольцо круглого сечения	O-ring	O-obroč	Poistná matica
285b	Установочный винт	Justerskruv	Nastavitveni vijak	Snímač prevádzky nasucho
287	Датчик контроля уровня	Nivågivare	Senzor nivoja	O-krúžok
287b	Уплотнительное кольцо круглого сечения	O-ring	O-obroč	Regulačná skrutka
287c	Установочный винт	Justerskruv	Nastavitveni vijak	Hladinový snímač
532	Силикагель	Kisegel	Silikonski gel	Ochranné viečko

⁽¹⁾ Только для насосов с однофазными электродвигателями.
Endast 1-faspumpar.
Samo enofazne črpalke.
Len jednofázové čerpadlá.

⁽²⁾ Только в насосах во взрывозащищённом исполнении
Endast i Ex-pumpar.
Samo za črpalke z Ex oznako.
Iba u čerpadiel Ex.

⁽³⁾ Стандартные насосы оснащены только одним датчиком сухого хода
Standardpumpar har endast en torrkörningssensor.
Standardne črpalke imajo samo en senzor suhega teka.
Štandardne čerpadlá majú iba jeden snímač prevádzky nasucho.

Pos.	Tanım TR	Beskrivelse NO	الوصف AR	Lýsing IS
6a	Pim	Nål	مسمار محور	Pinni
7a	Perçin	Nagle	مسمار برشام	Hnoðnagli
9a	Anahtar	Kile	مفتاح	Lykill
16	O-ring	O-ring	حلقة دائرية	O-hringur
26	O-ring	O-ring	حلقة دائرية	O-hringur
37	O-ring	O-ring	حلقة دائرية	O-hringur
37a	O-ring	O-ring	حلقة دائرية	O-hringur
44	Parçalayıcı halka	Kuttering	حلقة مطحنة	Kvarnarhringur
45	Parçalayıcı başlık	Kuttehode	رأس مطحنة	Efsti hluti kvarnar
48	Stator	Stator	العضو الساكن	Sátur
48a	Klemens bağlantısı	Koblingsbrett	لوحة التوصيلات الكهربائية	Tengibretti
49	Çark	Løpehjul	المروحة	Dæluhjól
50	Pompa gövdesi	Pumpehus	جسم المضخة	Dæluhlíf
55	Stator muhafazası	Statorhus	جسم المحرك	Sáturhús
58	Salmastra taşıyıcı	Akseltetningssikring	حامل مانع تسرب عمود الإدارة	Haldari fyrir öxulpétti
66	Kilitleme halkası	Låsering	حلقة زنق	Láshringur
68	Ayar somunu	Justeringsmutter	صمولة ضبط	Stilliró
76	Bilgi etiketi	Typeskilt	لوحة اسم الموديل	Merkiplata
90a	Elektronik ünite	Elektronisk enhet	الوحدة الإلكترونية	Rafmagnseining
90b	O-ring	O-ring	حلقة دائرية	O-hringur
92	Kelepçe	Spennbånd	المشبك	Klemma
102	O-ring	O-ring	حلقة دائرية	O-hringur
103	Burç	Hylse	جاية	Hólkur
104	Sızdırmazlık halkası	Tetningsring	حلقة سد	Péttihringur
105	Salmastra	Akseltetning	مانع تسرب عمود الإدارة	Öxulpétti
107	O-ringler	O-ringer	حلقات مانع تسرب	O-hringir
108	O-ring	O-ring	حلقة دائرية	O-hringur
112a	Kilitleme halkası	Låsering	حلقة زنق	Láshringur
153	Rulman	Lager	كرسي تحميل	Lega
153a	Rondela	Låseskive	حلقة إحكام الربط الخاصة بالفنل	Lásskinna
153b	Kilit halkası	Låsering	حلقة زنق	Láshringur
154	Rulman	Lager	كرسي تحميل	Lega
155	Yağ miktarı	Oljekammer	حجرة الزيت	Óljugeymir
158	Oluklu yay	Korrugert fjær	نابض موج	Rifflaður gormur
159	O-ring	O-ring	حلقة دائرية	O-hringur

Pos.	Tanım	Beskrivelse	الوصف	Lýsing
	TR	NO	AR	IS
161b	Pt1000 sensörü ve elemanı	Pt1000-sensor med brakett	حساس Pt1000 مع كتيفة	Pt1000-skynjari með festingu
161c	Hareket kondansatörü, Pt1000 sensörü ve brakett ⁽¹⁾	Driftskondensator og Pt1000-sensor med brakett ⁽¹⁾	مكتف تشغيل ومجس Pt1000 مع كتيفة (1)	Vinnsluþéttir og Pt1000-skynjari með festingu ⁽¹⁾
172	Rotor/mil	Rotor/aksel	العضو الدوار/عمود الإدارة	Snúður/drifskaft
174	Toprak civatası ⁽²⁾	Jordskrue ⁽²⁾	المسمار الأرضي (2)	Jarðtengi ⁽²⁾
174a	Pul ⁽²⁾	Skive ⁽²⁾	حلقة إحكام الربط (2)	Skinna ⁽²⁾
176	İç fiş kısmı	Innvendig pluggdel	الجزء الداخلي للقباب	Innri hluti tengis
181	Diş fiş kısmı	Utvendig pluggdel	الجزء الخارجي للقباب	Ytri hluti tengis
184	Vida	Skrue	مسمار	Skrúfa
184a	Pul	Brikke	حلقة إحكام الربط	Skinna
188a	Vida	Skrue	مسمار	Skrúfa
190	Kaldırma kolu	Løftebøyle	كتيفة الرفع	Lyftifesting
193	Yağ vidası	Oljeskrue	مسمار الزيت	Olíuskrúfa
193a	Yağ	Olje	الزيت	Olía
194	Conta	Pakning	حشوية	Pakkning
285	Kuru çalıştırma sensörü ⁽³⁾	Tørrkjøringssensor ⁽³⁾	حساس التشغيل الجاف (3)	Vökvaskynjari ⁽³⁾
285a	O-ring	O-ring	حلقة دائرية	O-hringur
285b	Ayar vidası	Settskrue	برغي تثبيت	Stilliskrúfa
287	Seviye sensörü	Nivåsensor	حساس المستوى	Hæðarskyngjari
287b	O-ring	O-ring	حلقة دائرية	O-hringur
287c	Ayar vidası	Settskrue	برغي تثبيت	Stilliskrúfa
532	Silika jel	Silikagel	سيليكا جل	Kísilhlaup

⁽¹⁾ Yalnızca tek fazlı pompalar.

Kun enfasepumper.

للمضخات أحادية الطور فقط.

Eingöngu eins fasa dælur.

⁽²⁾ Sadece Ex pompalarda.

Kun í Ex-pumper.

فقط في حالات المضخات المضادة للانفجار.

Eingöngu í Ex-dælum.

⁽³⁾ Standart pompalar sadece bir kuru çalışma sensörüne sahiptir.

Standardpumper har bare én tørrkjøringssensor.

للمضخات القياسية مجس واحد فقط للتشغيل الجاف.

Venjulegar dælur eru aðeins með einn vökvaskynjara.

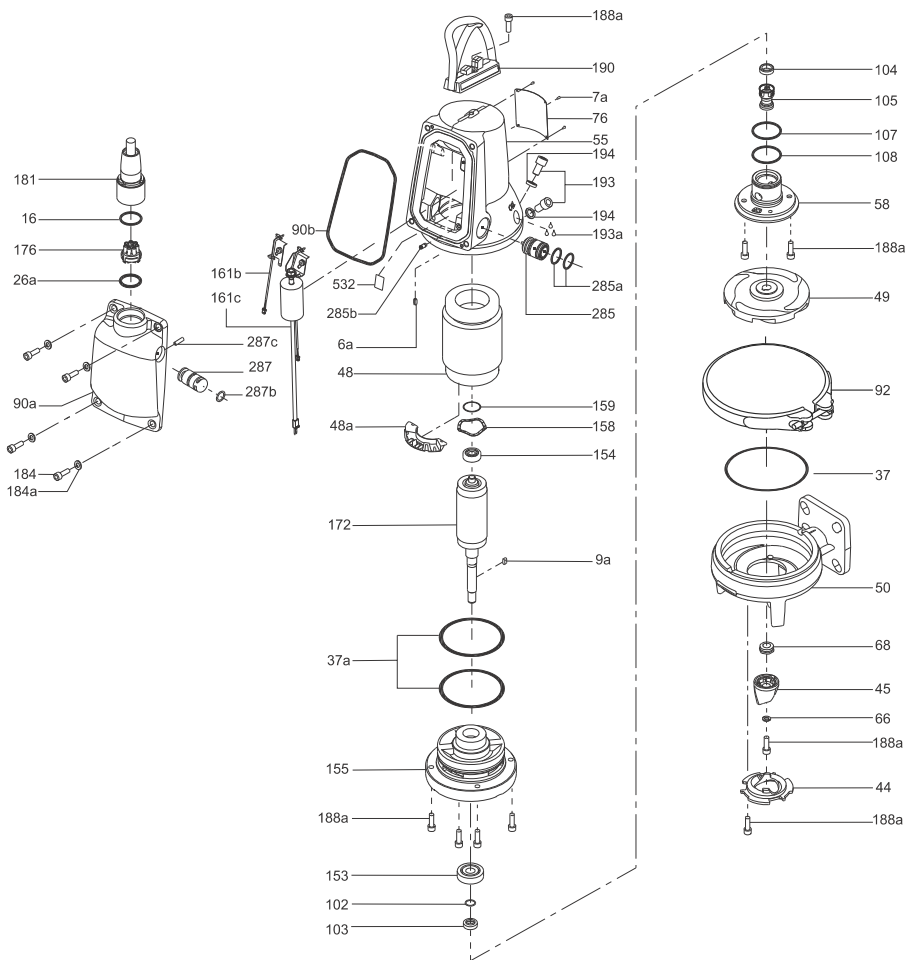

TM06 5750 5016

4. pav. SEG, 0,9 - 1,5 kW

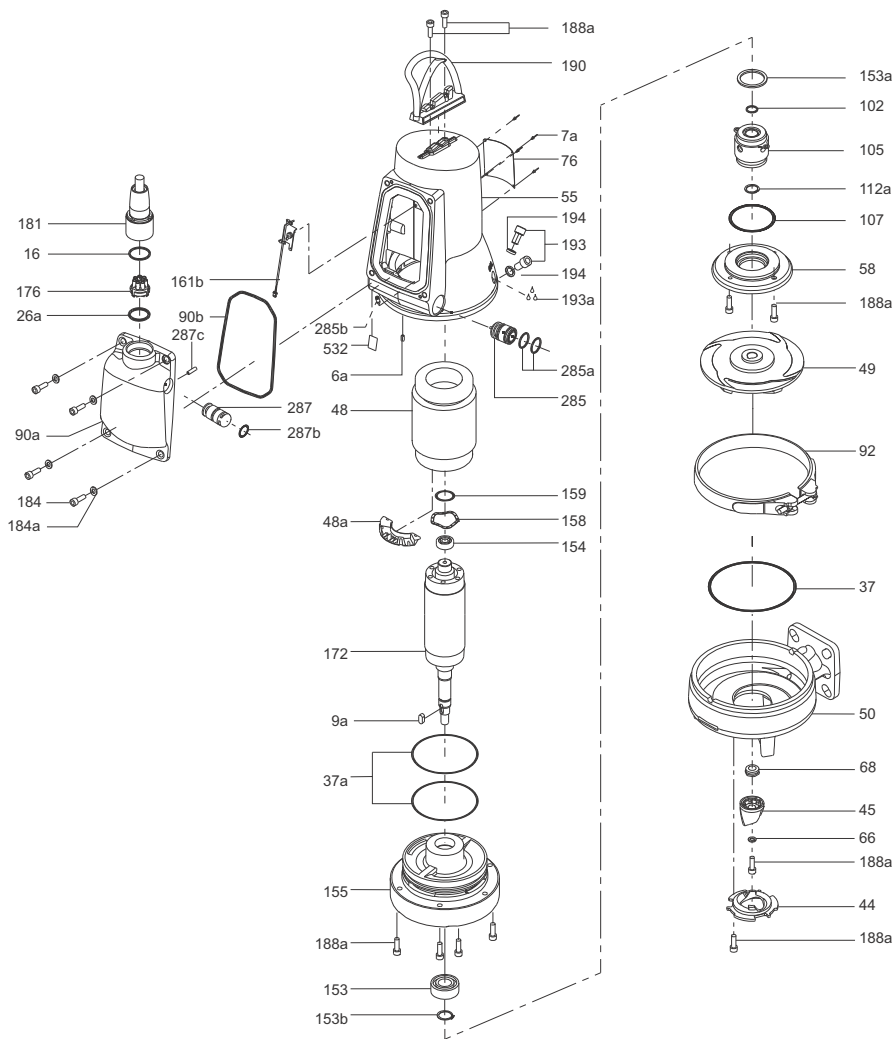

TM06 5770 5016

5. pav. SEG, 2,6 - 4 kW

Argentina

Bombas GRUNDFOS de Argentina S.A.
Ruta Panamericana km. 37.500 Centro
Industrial Garin
1619 Garin Pcia. de B.A.
Phone: +54-3327 414 444
Telefax: +54-3327 45 3190

Australia

GRUNDFOS Pumps Pty. Ltd.
P.O. Box 2040
Regency Park
South Australia 5942
Phone: +61-8-8461-4611
Telefax: +61-8-8340 0155

Austria

GRUNDFOS Pumpen Vertrieb
Ges.m.b.H.
Grundfosstraße 2
A-5082 Grödig/Salzburg
Tel.: +43-6246-883-0
Telefax: +43-6246-883-30

Belgium

N.V. GRUNDFOS Bellux S.A.
Boomsesteenweg 81-83
B-2630 Aartselaar
Tél.: +32-3-870 7300
Télécopie: +32-3-870 7301

Belarus

Представительство ГРУНДФОС в
Минске
220125, Минск
ул. Шафарнянская, 11, оф. 56, БЦ
«Порт»
Тел.: +7 (375 17) 286 39 72/73
Факс: +7 (375 17) 286 39 71
E-mail: minsk@grundfos.com

Bosnia and Herzegovina

GRUNDFOS Sarajevo
Zmaja od Bosne 7-7A,
BH-71000 Sarajevo
Phone: +387 33 592 480
Telefax: +387 33 590 465
www.ba.grundfos.com
e-mail: grundfos@bih.net.ba

Brazil

BOMBAS GRUNDFOS DO BRASIL
Av. Humberto de Alencar Castelo
Branco, 630
CEP 09850 - 300
São Bernardo do Campo - SP
Phone: +55-11 4393 5533
Telefax: +55-11 4343 5015

Bulgaria

Grundfos Bulgaria EOOD
Slatina District
Iztochna Tangenta street no. 100
BG - 1592 Sofia
Tel. +359 2 49 22 200
Fax. +359 2 49 22 201
email: bulgaria@grundfos.bg

Canada

GRUNDFOS Canada Inc.
2941 Brighton Road
Oakville, Ontario
L6H 6C9
Phone: +1-905 829 9533
Telefax: +1-905 829 9512

China

GRUNDFOS Pumps (Shanghai) Co. Ltd.
10F The Hub, No. 33 Suhong Road
Minhang District
Shanghai 201106
PRC
Phone: +86 21 612 252 22
Telefax: +86 21 612 253 33

COLOMBIA

GRUNDFOS Colombia S.A.S.
Km 1.5 vía Siberia-Cota Conj. Potrero
Chico,
Parque Empresarial Arcos de Cota Bod.
1A.
Cota, Cundinamarca
Phone: +57(1)-2913444
Telefax: +57(1)-8764586

Croatia

GRUNDFOS CROATIA d.o.o.
Buzinski prilaz 38, Buzin
HR-10010 Zagreb
Phone: +385 1 6595 400
Telefax: +385 1 6595 499
www.hr.grundfos.com

GRUNDFOS Sales Czechia and Slovakia s.r.o.

Čajkovského 21
779 00 Olomouc
Phone: +420-585-716 111

Denmark

GRUNDFOS DK A/S
Martin Bachs Vej 3
DK-8850 Bjerringbro
Tlf.: +45-87 50 50 50
Telefax: +45-87 50 51 51
E-mail: info_GDK@grundfos.com
www.grundfos.com/DK

Estonia

GRUNDFOS Pumps Eesti OÜ
Peterburi tee 92G
11415 Tallinn
Tel: + 372 606 1690
Fax: + 372 606 1691

Finland

OY GRUNDFOS Pumput AB
Trukkikuja 1
FI-01360 Vantaa
Phone: +358-(0) 207 889 500

France

Pompes GRUNDFOS Distribution S.A.
Parc d'Activités de Chesnes
57, rue de Malacombe
F-38290 St. Quentin Fallavier (Lyon)
Tél.: +33-4 74 82 15 15
Télécopie: +33-4 74 94 10 51

Germany

GRUNDFOS GMBH
Schlüterstr. 33
40699 Erkrath
Tel.: +49-(0) 211 929 69-0
Telefax: +49-(0) 211 929 69-3799
e-mail: infoservice@grundfos.de
Service in Deutschland:
e-mail: kundendienst@grundfos.de

Greece

GRUNDFOS Hellas A.E.B.E.
20th km. Athinon-Markopoulou Av.
P.O. Box 71
GR-19002 Peania
Phone: +0030-210-66 83 400
Telefax: +0030-210-66 46 273

Hong Kong

GRUNDFOS Pumps (Hong Kong) Ltd.
Unit 1, Ground floor
Siu Wai Industrial Centre
29-33 Wing Hong Street &
68 King Lam Street, Cheung Sha Wan
Kowloon
Phone: +852-27861706 / 27861741
Telefax: +852-27858664

Hungary

GRUNDFOS Hungária Kft.
Tópark u. 8
H-2045 Törökbálint,
Phone: +36-23 511 110
Telefax: +36-23 511 111

India

GRUNDFOS Pumps India Private
Limited
118 Old Mahabalipuram Road
Thoraipakkam
Chennai 600 096
Phone: +91-44 2496 6800

Indonesia

PT. GRUNDFOS POMPA
Graha Intirub Lt. 2 & 3
Jln. Cililitan Besar No.454. Makasar,
Jakarta Timur
ID-Jakarta 13650
Phone: +62 21-469-51900
Telefax: +62 21-460 6910 / 460 6901

Ireland

GRUNDFOS (Ireland) Ltd.
Unit A, Merrywell Business Park
Ballymount Road Lower
Dublin 12
Phone: +353-1-4089 800
Telefax: +353-1-4089 830

Italy

GRUNDFOS Pompe Italia S.r.l.
Via Gran Sasso 4
I-20060 Truccazzano (Milano)
Tel.: +39-02-95838112
Telefax: +39-02-95309290 / 95838461

Japan

GRUNDFOS Pumps K.K.
1-2-3, Shin-Miyakoda, Kita-ku,
Hamamatsu
431-2103 Japan
Phone: +81 53 428 4760
Telefax: +81 53 428 5005

Korea

GRUNDFOS Pumps Korea Ltd.
6th Floor, Aju Building 679-5
Yeoksam-dong, Kangnam-ku, 135-916
Seoul, Korea
Phone: +82-2-5317 600
Telefax: +82-2-5633 725

Latvia

SIA GRUNDFOS Pumps Latvia
Deglava biznesa centrs
Augusta Deglava iela 60, LV-1035, Rīga,
Tālr.: + 371 714 9640, 7 149 641
Faks: + 371 914 9646

Lithuania

GRUNDFOS Pumps UAB
Smolensko g. 6
LT-03201 Vilnius
Tel: + 370 52 395 430
Fax: + 370 52 395 431

Malaysia

GRUNDFOS Pumps Sdn. Bhd.
7 Jalan Peguam U1/25
Glenmarie Industrial Park
40150 Shah Alam
Selangor
Phone: +60-3-5569 2922
Telefax: +60-3-5569 2866

Mexico

Bombas GRUNDFOS de México S.A. de
C.V.
Boulevard TLC No. 15
Parque Industrial Stiva Aeropuerto
Apodaca, N.L. 66600
Phone: +52-81-8144 4000
Telefax: +52-81-8144 2010

Netherlands

GRUNDFOS Netherlands
Veluwezoom 35
1326 AE Almere
Postbus 22015
1302 CA ALMERE
Tel.: +31-88-478 6336
Telefax: +31-88-478 6332
E-mail: info_gnl@grundfos.com

New Zealand

GRUNDFOS Pumps NZ Ltd.
17 Beatrice Tinsley Crescent
North Harbour Industrial Estate
Albany, Auckland
Phone: +64-9-415 3240
Telefax: +64-9-415 3250

Norway

GRUNDFOS Pumper A/S
Strømsveien 344
Postboks 235, Leirdal
N-1011 Oslo
Tlf.: +47-22 90 47 00
Telefax: +47-22 32 21 50

Poland

GRUNDFOS Pompy Sp. z o.o.
ul. Klonowa 23
Baranowo k. Poznania
PL-62-081 Przeźmierowo
Tel: (+48-61) 650 13 00
Fax: (+48-61) 650 13 50

Portugal

Bombas GRUNDFOS Portugal, S.A.
Rua Calvet de Magalhães, 241
Apartado 1079
P-2770-153 Paço de Arcos
Tel.: +351-21-440 76 00
Telefax: +351-21-440 76 90

Romania

GRUNDFOS Pompe România SRL
Bd. Biruintei, nr 103
Pantelimon county Ilfov
Phone: +40 21 200 4100
Telefax: +40 21 200 4101
E-mail: romania@grundfos.ro

Russia

ООО Грундфос Россия
ул. Школьная, 39-41
Москва, RU-109544, Russia
Тел. (+7) 495 564-88-00 (495) 737-30-00
Факс (+7) 495 564 8811
E-mail grundfos.moscow@grundfos.com

Serbia

Grundfos Srbija d.o.o.
Omladinskih brigada 90b
11070 Novi Beograd
Phone: +381 11 2258 740
Telefax: +381 11 2281 769
www.rs.grundfos.com

Singapore

GRUNDFOS (Singapore) Pte. Ltd.
25 Jalan Tukang
Singapore 619264
Phone: +65-6681 9688
Telefax: +65-6681 9689

Slovakia

GRUNDFOS s.r.o.
Prievozská 4D
821 09 BRATISLAVA
Phona: +421 2 5020 1426
sk.grundfos.com

Slovenia

GRUNDFOS LJUBLJANA, d.o.o.
Leskovoška 9e, 1122 Ljubljana
Phone: +386 (0) 1 568 06 10
Telefax: +386 (0) 1 568 06 19
E-mail: tehnika-si@grundfos.com

South Africa

Grundfos (PTY) Ltd.
16 Lascelles Drive, Meadowbrook Estate
1609 Germiston, Johannesburg
Tel.: (+27) 10 248 6000
Fax: (+27) 10 248 6002
E-mail: lgradidge@grundfos.com

Spain

Bombas GRUNDFOS España S.A.
Camino de la Fuentecilla, s/n
E-28110 Algete (Madrid)
Tel.: +34-91-848 8800
Telefax: +34-91-628 0465

Sweden

GRUNDFOS AB
Box 333 (Lunnagårdsgatan 6)
431 24 Mölndal
Tel.: +46 31 332 23 000
Telefax: +46 31 331 94 60

Switzerland

GRUNDFOS Pumpen AG
Bruggacherstrasse 10
CH-8117 Fällanden/ZH
Tel.: +41-44-806 8111
Telefax: +41-44-806 8115

Taiwan

GRUNDFOS Pumps (Taiwan) Ltd.
7 Floor, 219 Min-Chuan Road
Taichung, Taiwan, R.O.C.
Phone: +886-4-2305 0868
Telefax: +886-4-2305 0878

Thailand

GRUNDFOS (Thailand) Ltd.
92 Chaloeim Phrakiat Rama 9 Road,
Dokmai, Pravej, Bangkok 10250
Phone: +66-2-725 8999
Telefax: +66-2-725 8998

Turkey

GRUNDFOS POMPA San. ve Tic. Ltd.
Sti.
Gebze Organize Sanayi Bölgesi
İhsan dede Caddesi,
2. yol 200. Sokak No. 204
41490 Gebze/ Kocaeli
Phone: +90 - 262-679 7979
Telefax: +90 - 262-679 7905
E-mail: satis@grundfos.com

Ukraine

Бізнес Центр Європа
Столичне шосе, 103
м. Київ, 03131, Україна
Телефон: (+38 044) 237 04 00
Факс.: (+38 044) 237 04 01
E-mail: ukraine@grundfos.com

United Arab Emirates

GRUNDFOS Gulf Distribution
P.O. Box 16768
Jebel Ali Free Zone
Dubai
Phone: +971 4 8815 166
Telefax: +971 4 8815 136

United Kingdom

GRUNDFOS Pumps Ltd.
Grovebury Road
Leighton Buzzard/Beds. LU7 4TL
Phone: +44-1525-850000
Telefax: +44-1525-850011

U.S.A.

GRUNDFOS Pumps Corporation
9300 Loiret Blvd.
Lenexa, Kansas 66219
Phone: +1-913-227-3400
Telefax: +1-913-227-3500

Uzbekistan

Grundfos Tashkent, Uzbekistan The
Representative Office of Grundfos
Kazakhstan in Uzbekistan
38a, Oybek street, Tashkent
Телефон: (+998) 71 150 3290 / 71 150 3291
Факс: (+998) 71 150 3292

Addresses Revised 15.01.2019

be think innovate

97525813 0919

ECM: 1219981

Trademarks displayed in this material, including but not limited to Grundfos, the Grundfos logo and "be think innovate" are registered trademarks owned by The Grundfos Group. All rights reserved. © 2019 Grundfos Holding A/S, all rights reserved.

www.grundfos.com

GRUNDFOS 